

DOCUMENTACIÓN TÉCNICA

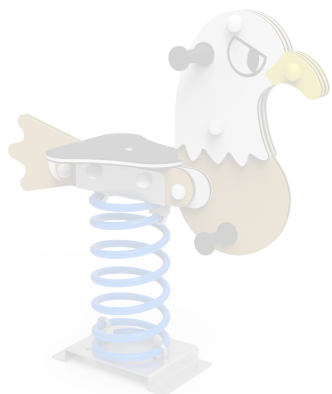

Ref.: MSSO01

Muelle Simple “Águila Salvaje”

UNE EN 1176-1:2018

UNE EN 1176-6:2018

Altura libre de caída: 0,52 m

Edad recomendada de uso: de 3 a 9 años

Componentes plásticos: Polietileno de alta densidad con protección UV

Muelle con antipinzamiento termolacado

Componentes metálicos galvanizados

Tornillería protegida con tapones de polipropileno

ALZADO

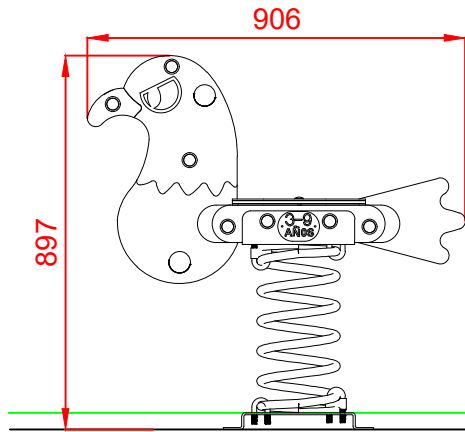

PERFIL

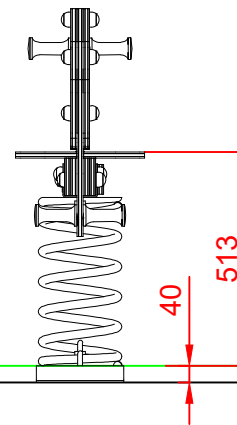

PLANTA

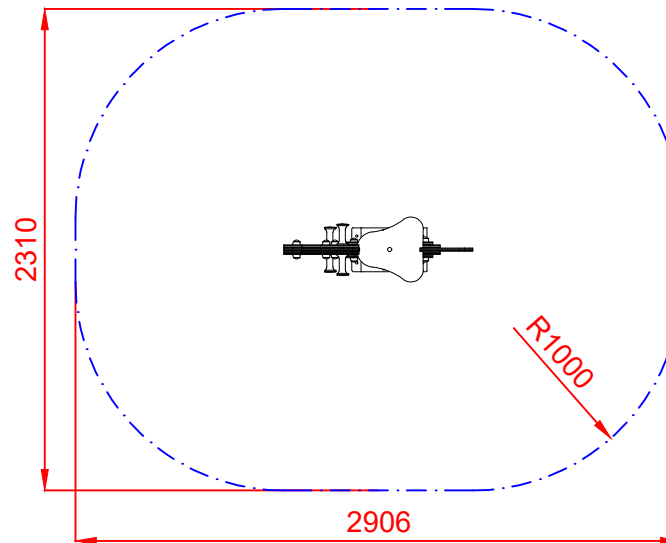
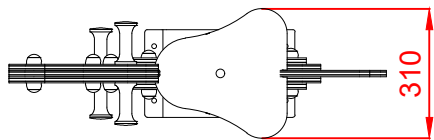

ÁREA DE SEGURIDAD
Superficie= 5,86 m²
E:1/2

Dibujado		PLANO 1 VISTAS GENERALES	Ref: MSS001
Revisado			
Aprobado			
Descripción:		Escala:	Nº Hoja
MUELLE SIMPLE "ÁGUILA SALVAJE"			2/3
		Fecha:	22/05/2023



DETALLES CIMENTACIÓN

ESQUEMA DE CIMENTACIÓN EN ARENA

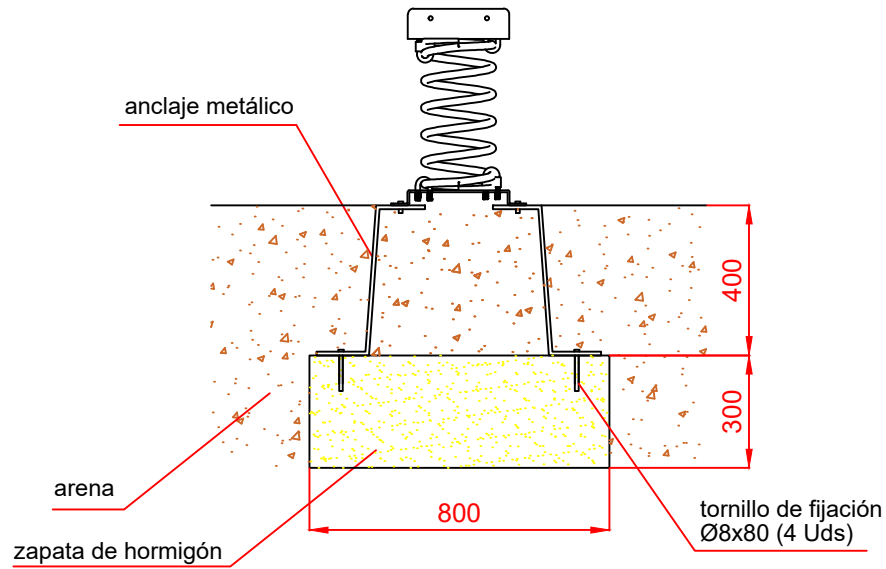

PLANTA

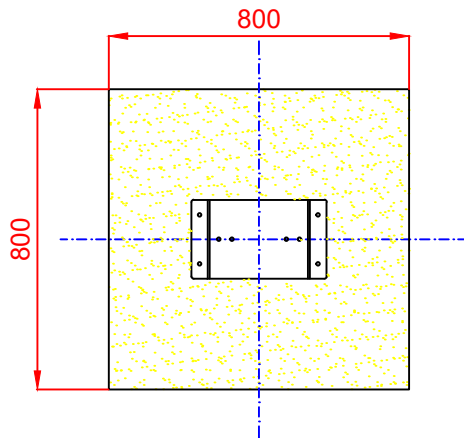

ESQUEMA DE CIMENTACIÓN EN HORMIGÓN

Detalle de sujeción de espiral metálica

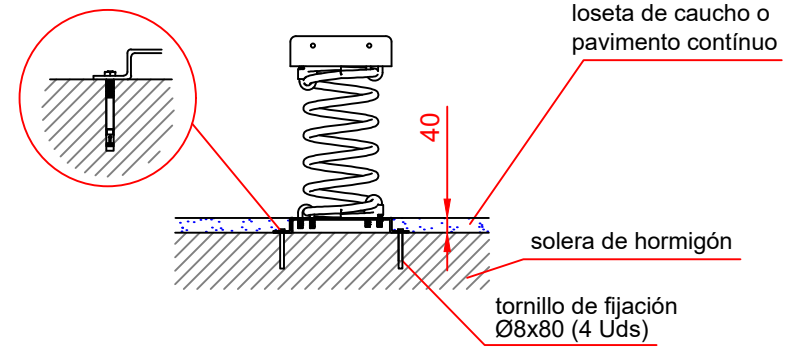

Dibujado		PLANO 2 CIMENTACIÓN Y ANCLAJES	Ref:	MSS001
Revisado				
Aprobado				
Descripción:		Escala:	Nº Hoja	
MUELLE SIMPLE "ÁGUILA SALVAJE"			2/3	
		Fecha:	22/05/2023	