

# DOCUMENTACIÓN TÉCNICA

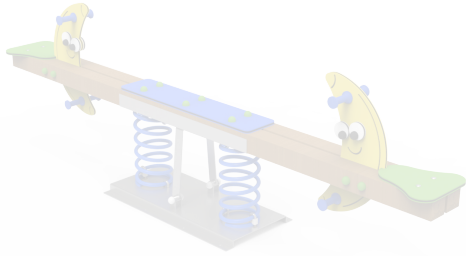

Ref.: BLMAC01

Balancín “Plátano”

UNE EN 1176-1:2018

UNE EN 1176-6:2018

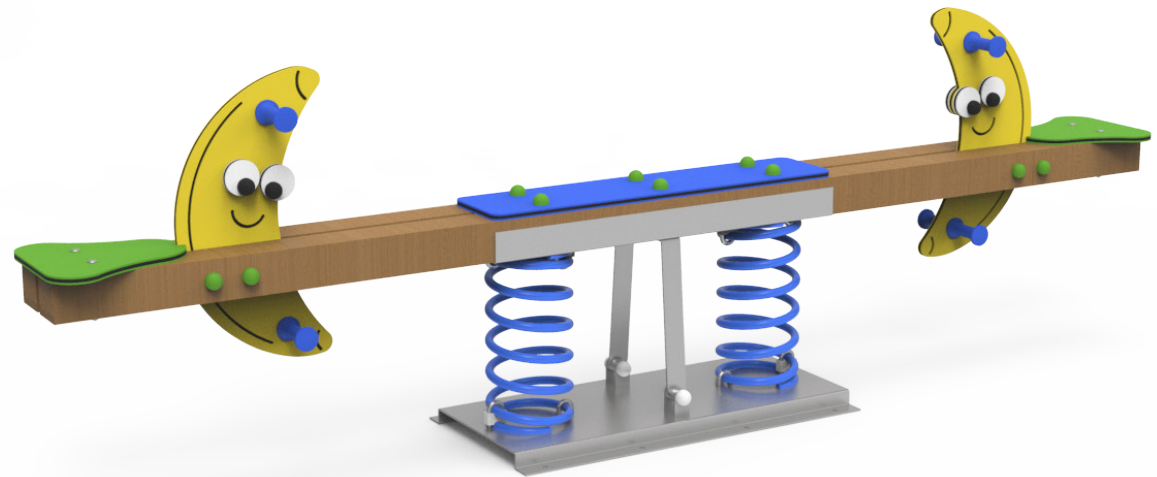

Altura libre de caída: 0,52 m

Edad recomendada de uso: de 3 a 9 años

Componentes plásticos: Polietileno de alta densidad con protección UV

Madera de pino tratada en autoclave nivel IV

Muelle con antipinzamiento termolacado

Tornillería protegida con tapones de polipropileno

Componentes metálicos galvanizados

ALZADO

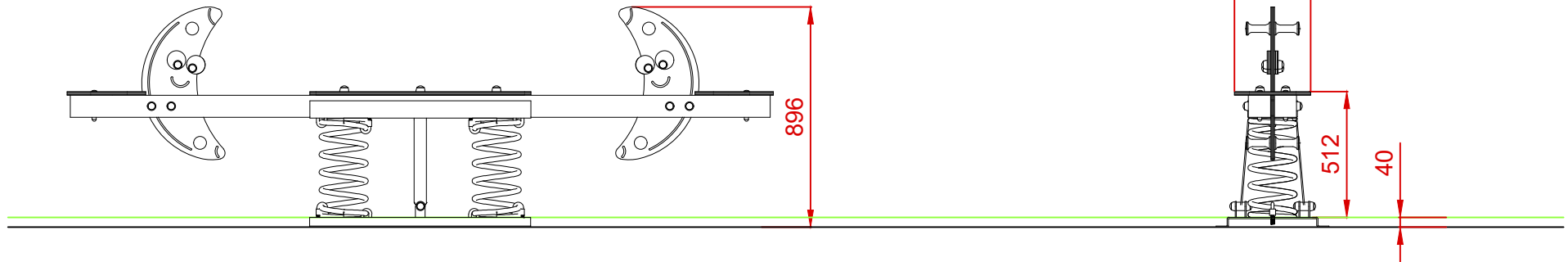

PERFIL

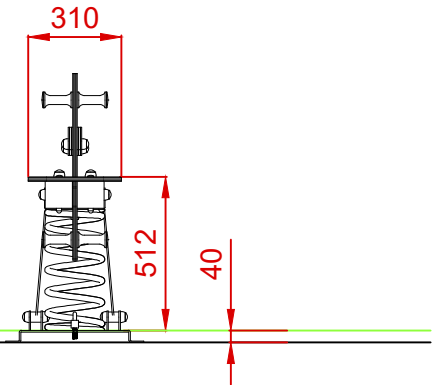

ÁREA DE SEGURIDAD  
Superficie= 10,40 m<sup>2</sup>  
E:1/2

PLANTA

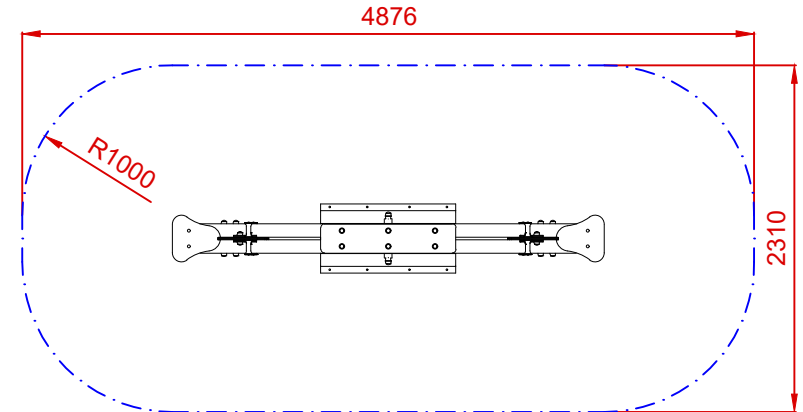
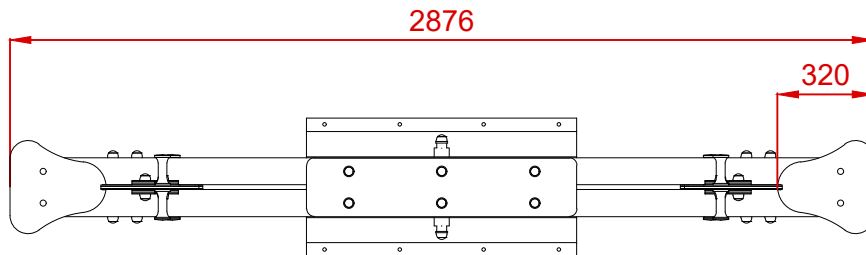

Dibujado		PLANO 1 VISTAS GENERALES	Ref:	BLMAC01
Revisado				
Aprobado				
Descripción:		BALANCÍN "BANANA"	Escala:	Nº Hoja 2/3
			Fecha:	25/04/2023

# DETALLES CIMENTACIÓN

ESQUEMA DE CIMENTACIÓN EN ARENA

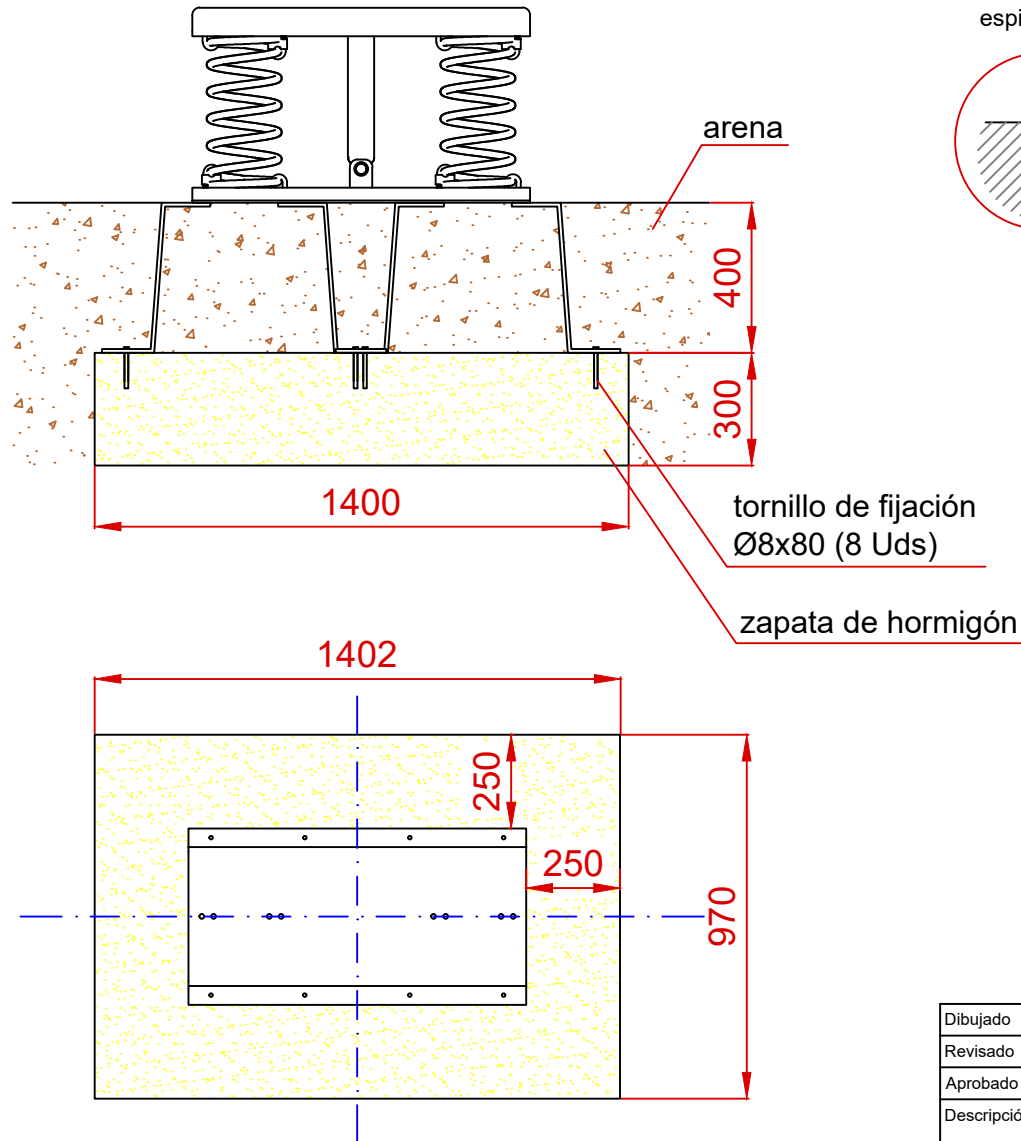

ESQUEMA DE CIMENTACIÓN EN HORMIGÓN

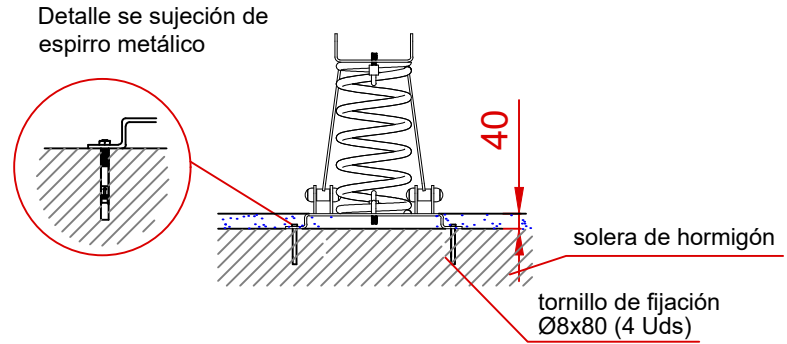

Dibujado		PLANO 2 CIMENTACIÓN Y ANCLAJES	Ref:	BLMAC01
Revisado				
Aprobado				
Descripción:		BALANCÍN "PLÁTANO"	Escala:	Nº Hoja 3/3
			Fecha:	25/04/2023