

DOCUMENTACIÓN TÉCNICA



Ref.: CMMAC01

“Banco Piña”

UNE EN 1176-1:2018

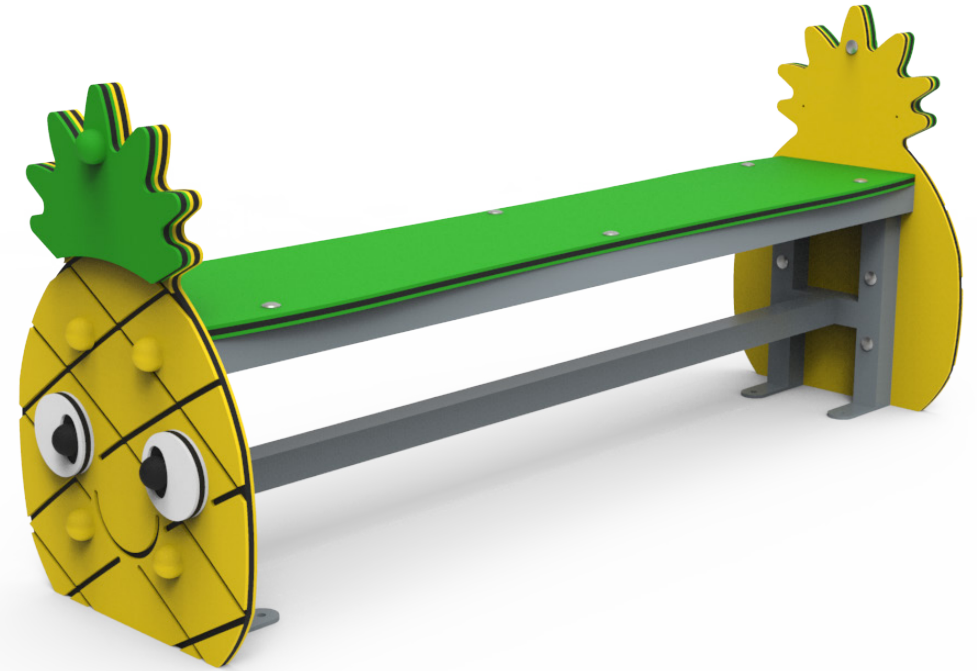
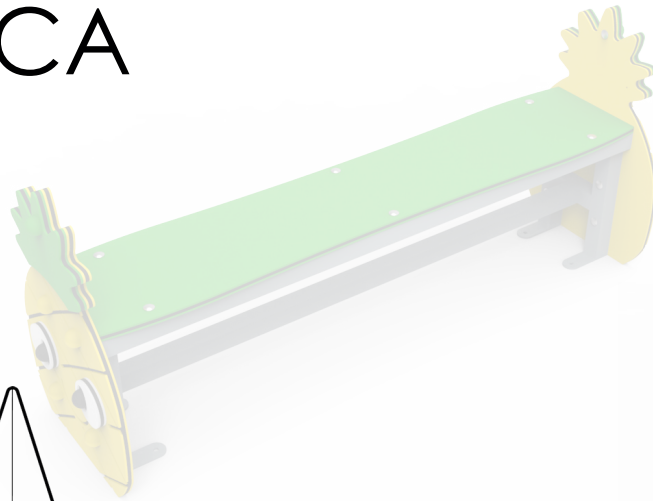

Altura libre de caída: 0,35 m

Edad recomendada de uso: de 0 a 3 años

Componentes plásticos: Polietileno de alta densidad con protección UV

Estructura metálica termolacada

Tornillería protegida con tapones de polipropileno

ALZADO

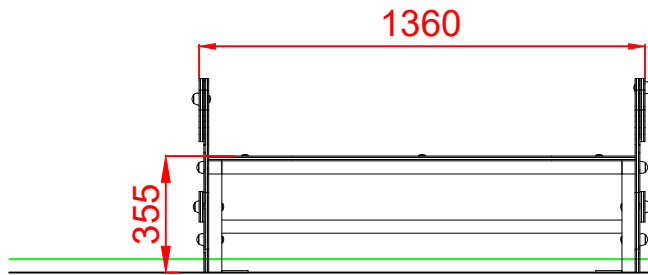

PERFIL IZQUIERDO

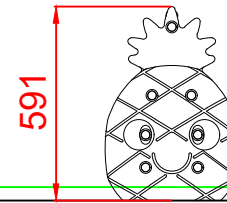

PLANTA

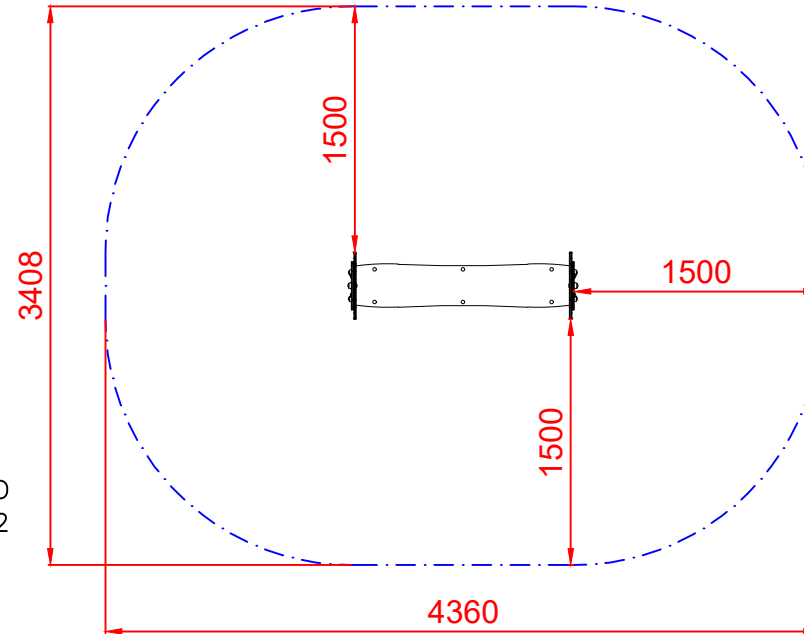
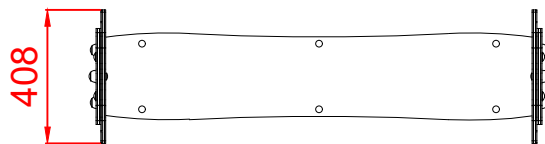

ÁREA DE SEGURIDAD
Superficie= 12,90m²
E: 1/2

| | | | | |
|--------------------------------------|--|-----------------------------|---|---------|
| Dibujado | | PLANO 1 VISTAS GENERALES | Ref: | CMMAC01 |
| Revisado | | |  | |
| Aprobado | | | | |
| Descripción: | | Escala: | Nº Hoja | |
| CONJUNTO GUARDERÍA " BANCO PIÑA " | | Fecha: | 08/05/2023 | |
| | | | 2/3 | |

DETALLES CIMENTACIÓN

ESQUEMA DE CIMENTACIÓN EN ARENA

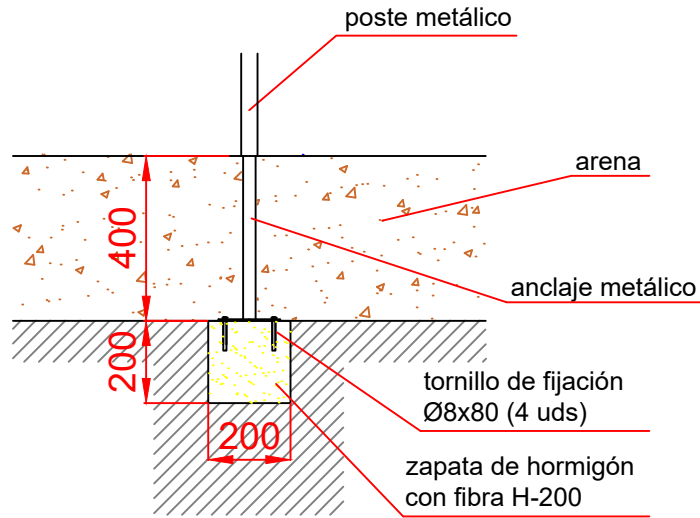

PLANTA CIMENTACIÓN

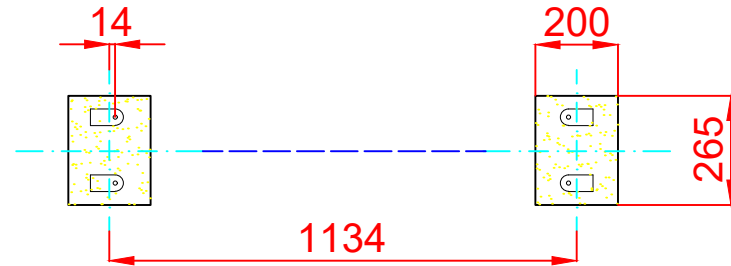

ESQUEMA DE CIMENTACIÓN EN HORMIGÓN

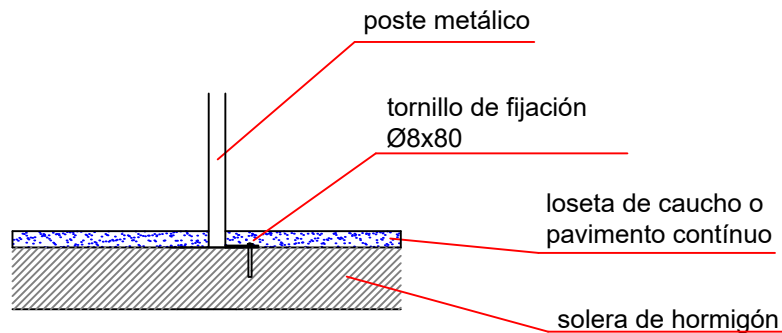

| | | | | |
|--------------------------------------|--|-----------------------------------|------------|---------|
| Dibujado | | PLANO 2 CIMENTACIÓN Y ANCLAJES | Ref: | CMMAC01 |
| Revisado | | | | |
| Aprobado | | | | |
| Descripción: | | Escala: | Nº Hoja | |
| CONJUNTO GUARDERÍA " BANCO PIÑA " | | | 3/3 | |
| | | Fecha: | 08/05/2023 | |