

DOCUMENTACIÓN TÉCNICA

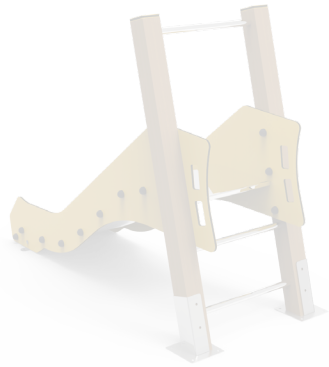

Ref.: OGTBG03

Tobogán "Compac" 600mm

UNE EN 1176-1:2018

UNE EN 1176-3:2018



Altura libre de caída: 0,60 m

Edad recomendada de uso: de 0 a 3 años

Madera de pino tratada en autoclave Nivel IV

Tablero compacto de fibras de madera de 13 mm

Tornillería protegida con tapones de polipropileno

Tobogán con rampa de acero inoxidable

Tubos de barrera de acero inoxidable

ALZADO

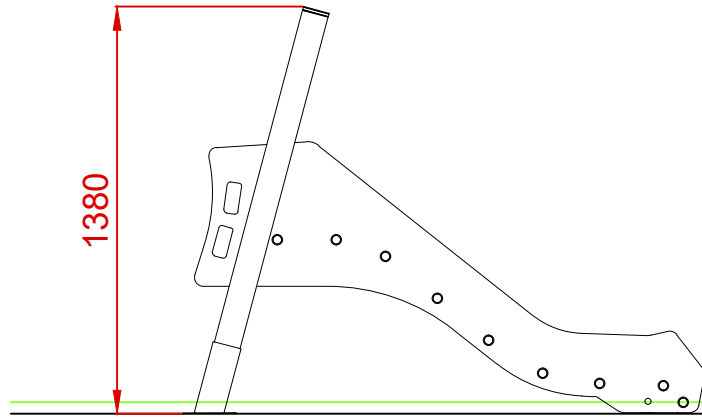

PERFIL IZQUIERDO

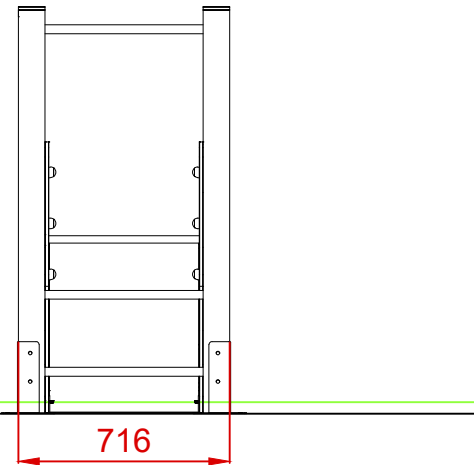

PLANTA

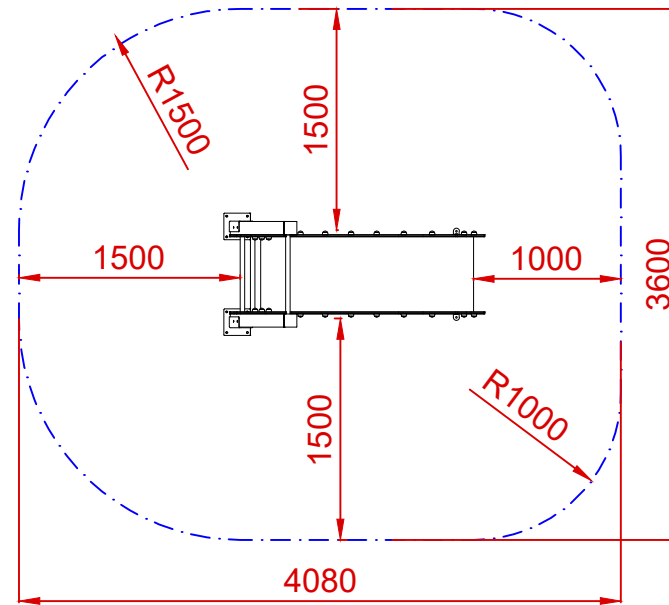
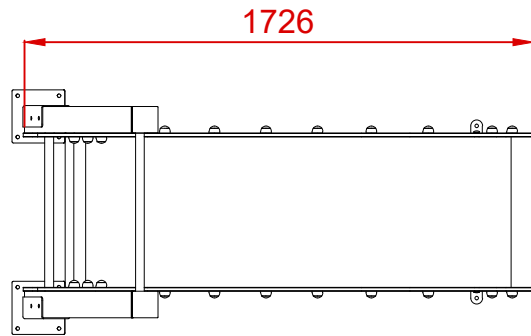

ÁREA DE SEGURIDAD
Superficie= 13,30 m²
E: 1/2

Dibujado		PLANO 1 VISTAS GENERALES	Ref:	OGTBG03
Revisado				
Aprobado				
Descripción:		Escala:	Nº Hoja	
TOBOGÁN COMPAC 600MM			2/3	
		Fecha:	15/03/2024	

DETALLES CIMENTACIÓN

ESQUEMA DE CIMENTACIÓN EN ARENA E: 2/1

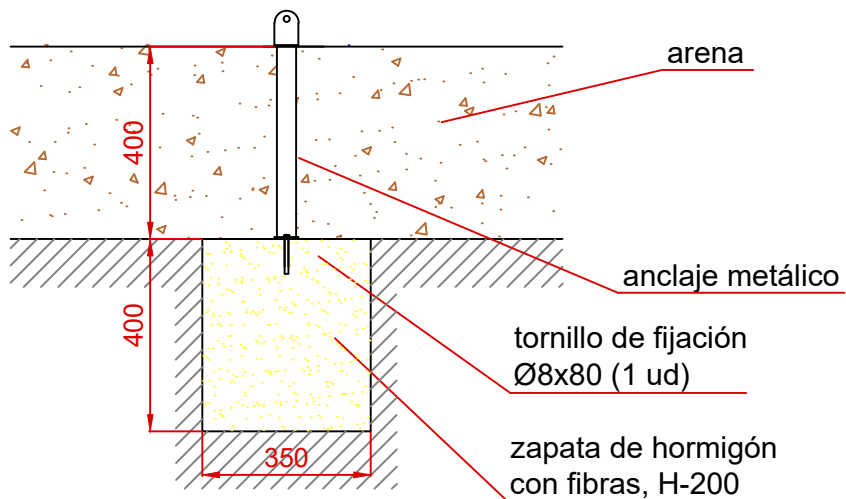

PLANTA CIMENTACIÓN

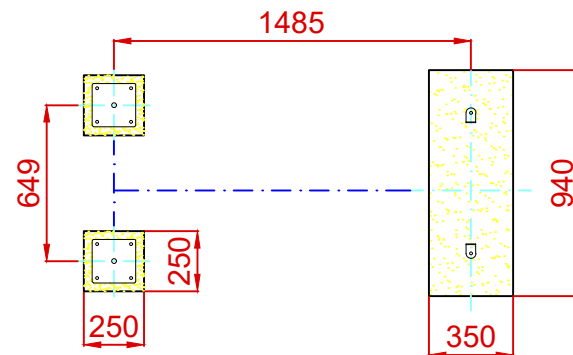

ESQUEMA DE CIMENTACIÓN EN HORMIGÓN E: 2/1

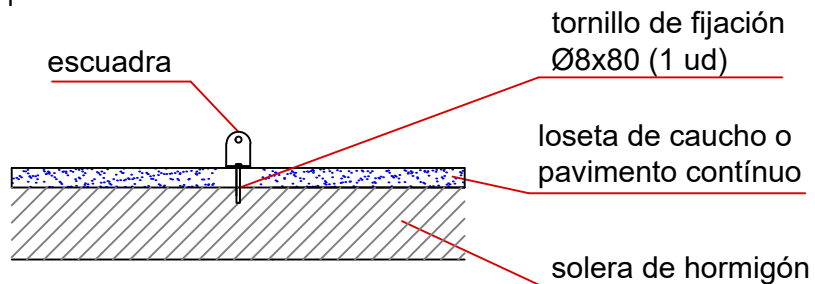

Dibujado		PLANO 2 CIMENTACIÓN Y ANCLAJES	Ref:	OGTBG03
Revisado				
Aprobado				
Descripción:		Escala:	Nº Hoja	
TOBOGÁN COMPAC 600MM			3/3	
		Fecha:	15/03/2024	