

# DOCUMENTACIÓN TÉCNICA



Ref.: OGTBG02

Tobogán Compac 900mm

UNE EN 1176-1:2018

UNE EN 1176-3:2018

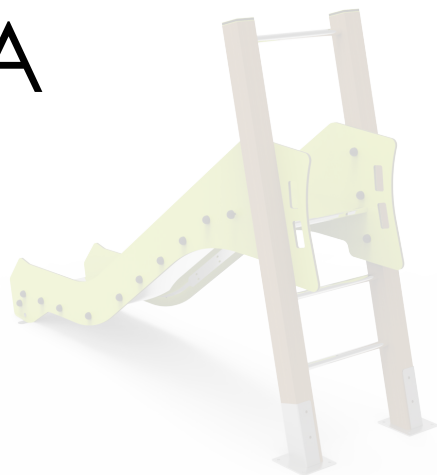

Altura libre de caída: 0,90 m

Edad recomendada de uso: de 3 a 9 años

Madera de pino tratada en autoclave Nivel IV

Tablero compacto de fibras de madera de 13 mm

Rampa de tobogán y barra de protección de acero inoxidable

Componentes metálicos galvanizados

Tornillería protegida con tapones de polipropileno

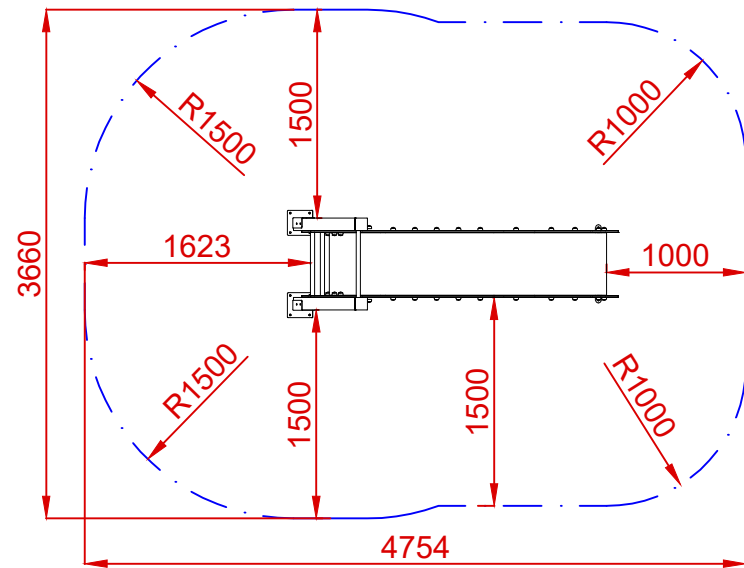
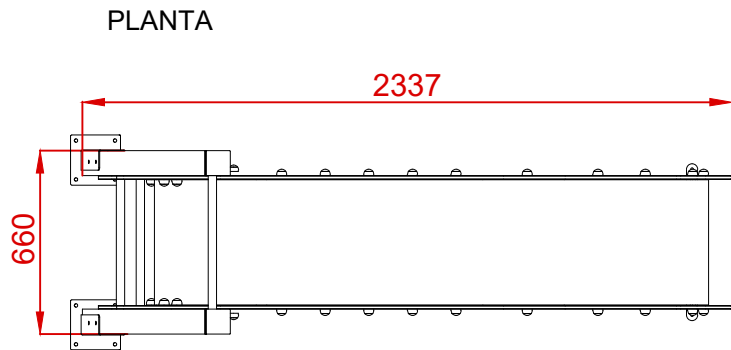
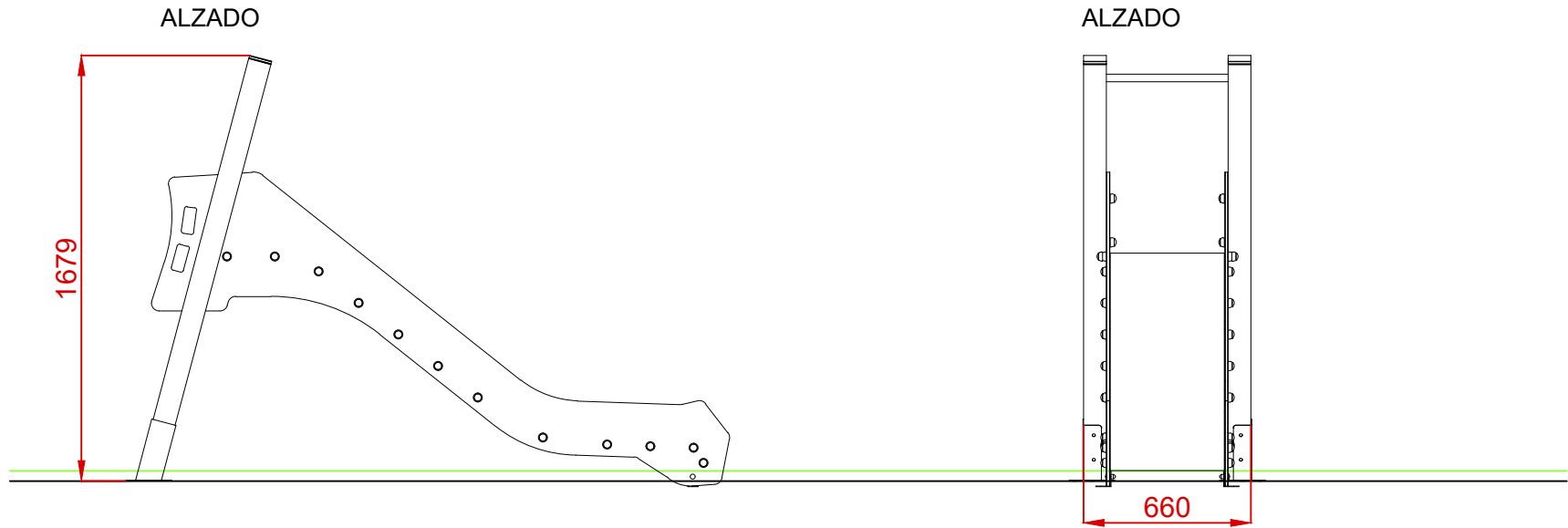

ÁREA DE SEGURIDAD  
Superficie=15.58m<sup>2</sup>  
E: 1/2

Dibujado		PLANO 1 VISTAS GENERALES	Ref:	OGTBG02
Revisado				
Aprobado				
Descripción:		TOBOGÁN COMPAC 900MM	Escala:	Nº Hoja 2/3
			Fecha:	15/03/2024

# DETALLES CIMENTACIÓN

ESQUEMA DE CIMENTACIÓN  
EN ARENA  
E: 2/1

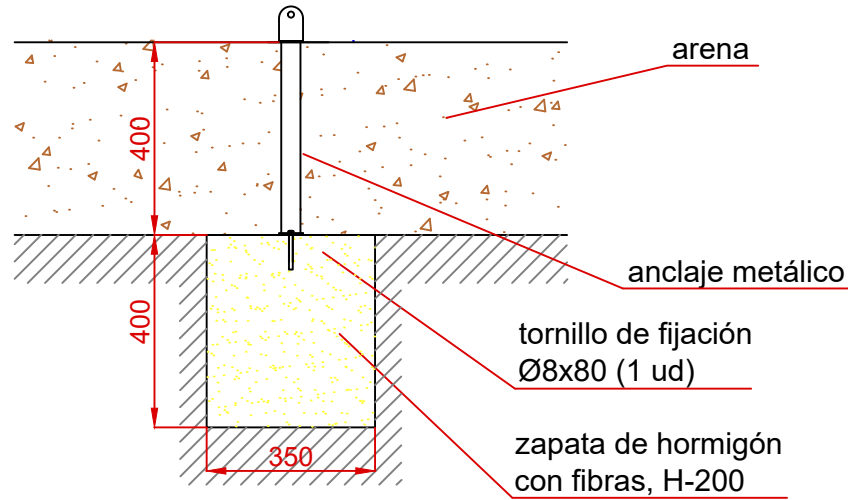

## PLANTA CIMENTACIÓN

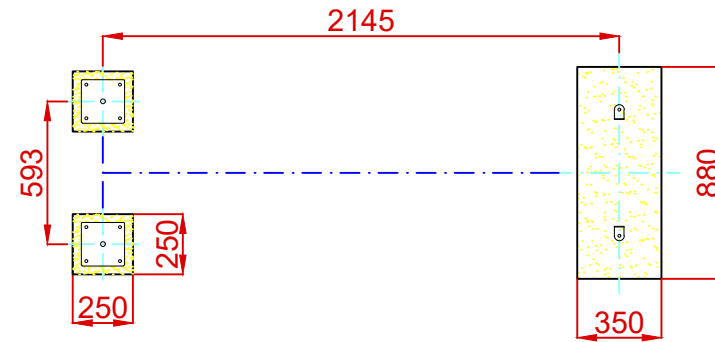

ESQUEMA DE CIMENTACIÓN  
EN HORMIGÓN  
E: 2/1

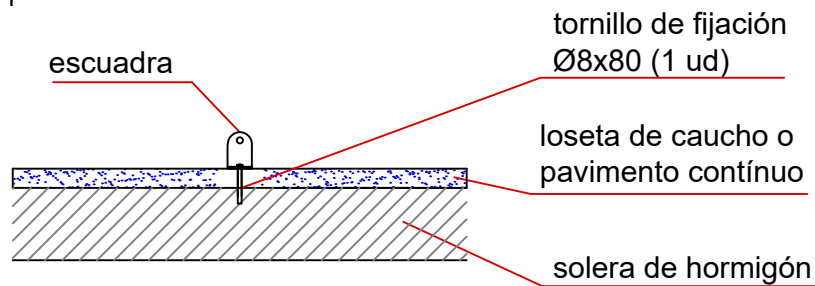

Dibujado		PLANO 2 CIMENTACIÓN Y ANCLAJES	Ref:	OGTBG02
Revisado				
Aprobado				
Descripción:		Escala:	Nº Hoja	
TOBOGÁN COMPAC 900MM			3/3	
		Fecha:	15/03/2024	