

# DOCUMENTACIÓN TÉCNICA



Ref.: OGMSP02

Muelle "Cubel"

UNE EN 1176-1:2018  
UNE EN 1176-6:2018

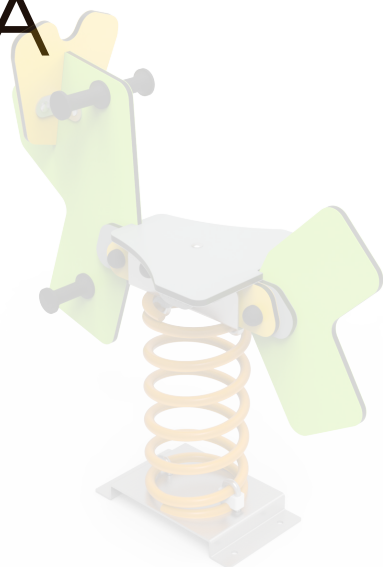

Altura libre de caída: 0,51 m  
Edad recomendada de uso: a partir de 3 años  
Tablero compacto de fibras de madera de 13 mm  
Muelle termolacado  
Componentes metálicos galvanizados  
Tornillería protegida con tapones de polipropileno

### ALZADO

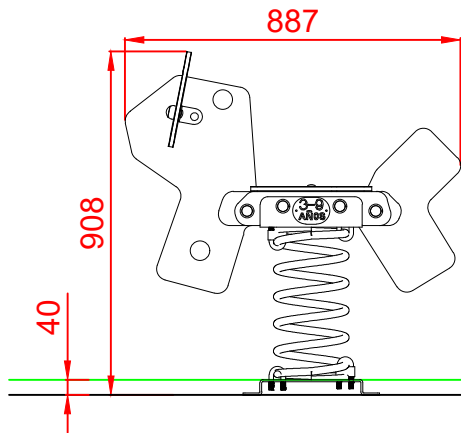

### PERFIL

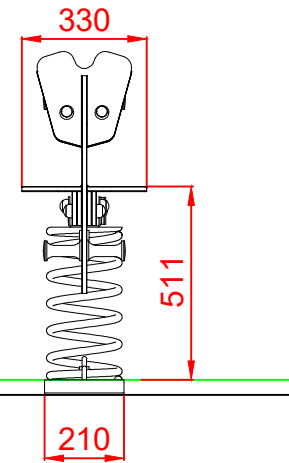

### PLANTA

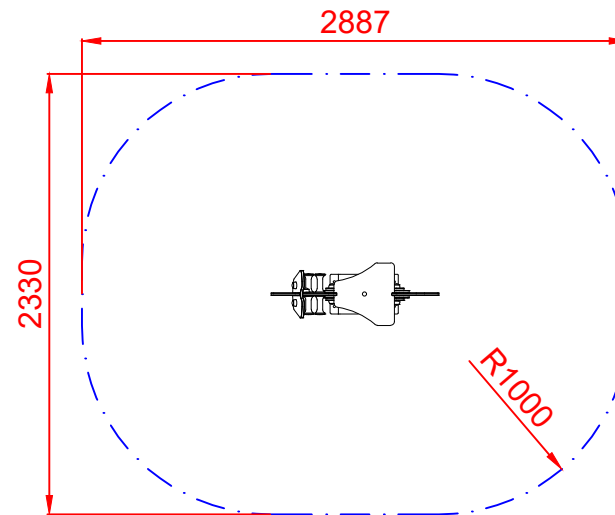
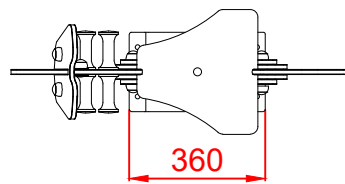

ÁREA DE SEGURIDAD  
Superficie= 5,87 m<sup>2</sup>  
E:1/2

Dibujado		PLANO 1 VISTAS GENERALES		Ref: OGMSPO2	
Revisado					
Aprobado		Descripción:	Escala:		Nº Hoja 2/3
		MUELLE "CUBEL"	Fecha:		15/03/2024

# DETALLES CIMENTACIÓN

## ESQUEMA DE CIMENTACIÓN EN ARENA

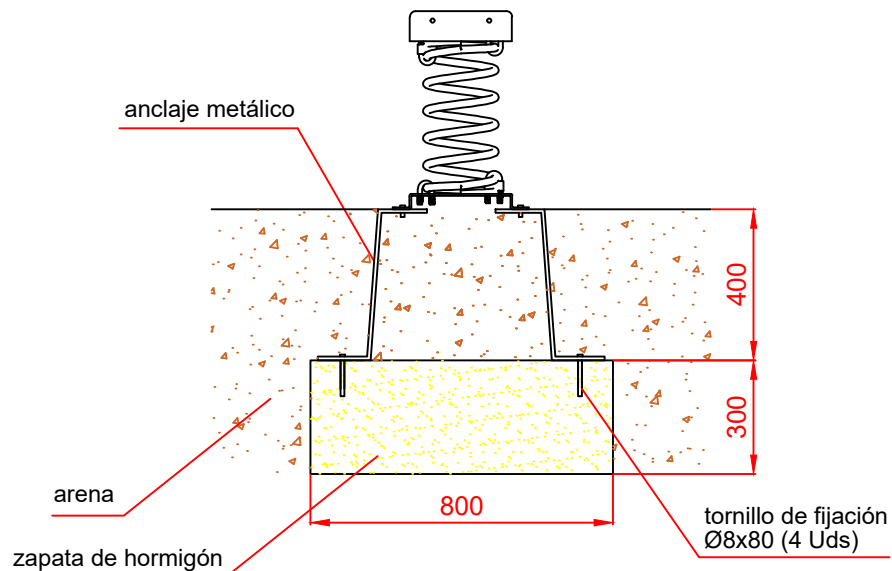

## ESQUEMA DE CIMENTACIÓN EN HORMIGÓN

### Detalle de sujeción de espirro metálico

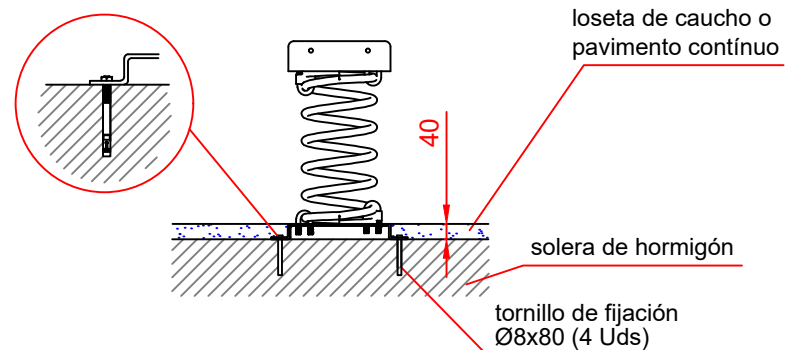

### PLANTA

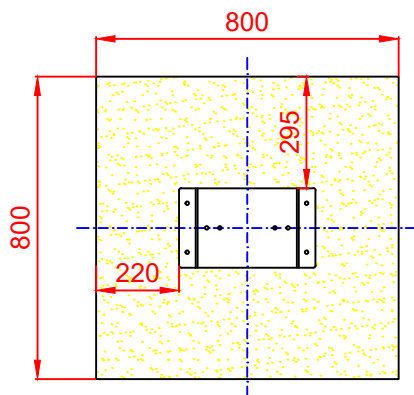

Dibujado		PLANO 2 CIMENTACIÓN Y ANCLAJES	Ref: OGMSPO2	
Revisado				
Aprobado				
Descripción: MUELLE "CUBEL"		Escala:	Nº Hoja 3/3	Fecha: 15/03/2024