

DOCUMENTACIÓN TÉCNICA



Ref.: CLMAC03P

Columpio "Limón monoplaza plano"

UNE EN 1176-1:2018

UNE EN 1176-2:2018+AC 2020

Componentes plásticos: Polietileno de alta densidad con protección UV
Altura libre de caída: 1,30 m
Edad recomendada de uso: de 3 a 14 años

Larguero metálico galvanizado
Cadenas de columpio inoxidable
Tornillería protegida con tapones de polipropileno
Madera de pino tratada en autoclave Nivel IV
Asiento plano

ALZADO

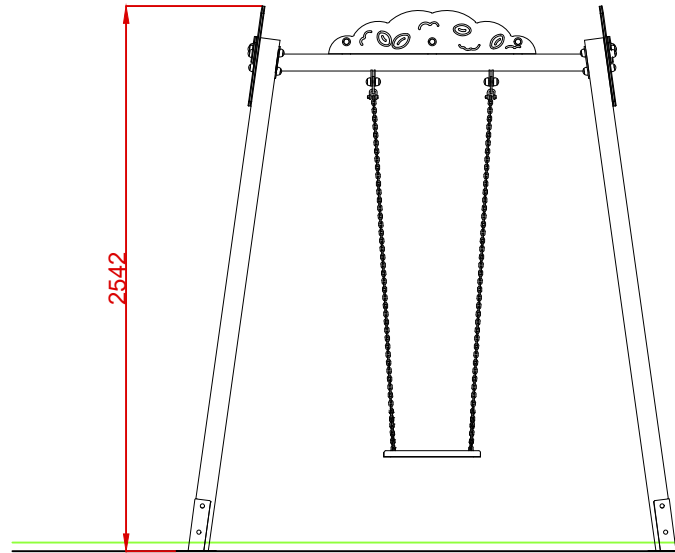

PERFIL

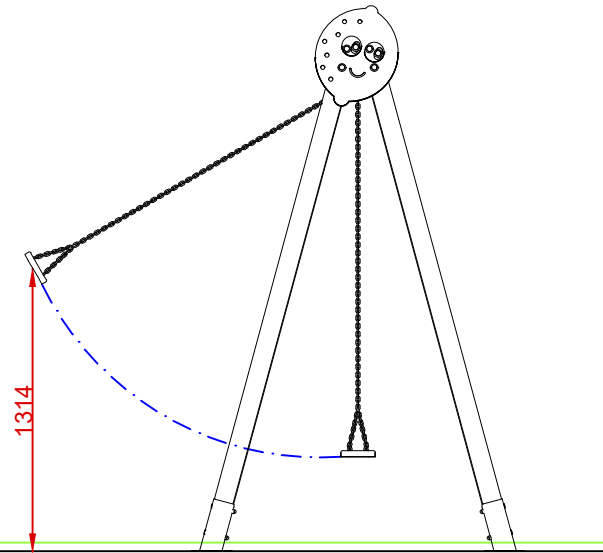

PLANTA

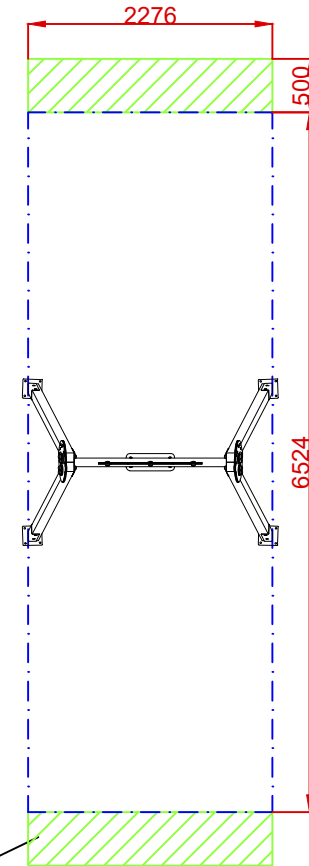
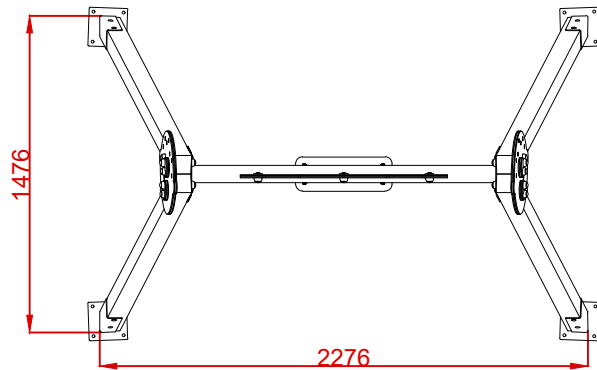

AREA DE SEGURIDAD

Superficie= 14,85 m²

E: 1/2

ZONA LIBRE DE OBSTÁCULOS

Dibujado		VISTAS GENERALES		Ref:	CLMAC03P
Revisado				Escala:	Nº Hoja 2/3
Aprobado					
Descripción:			Fecha:	20/07/2023	
COLUMPIO "LIMÓN" MONOPLAZA PLANO					

DETALLES CIMENTACIÓN

ESQUEMA DE CIMENTACIÓN EN ARENA

E: 2/1

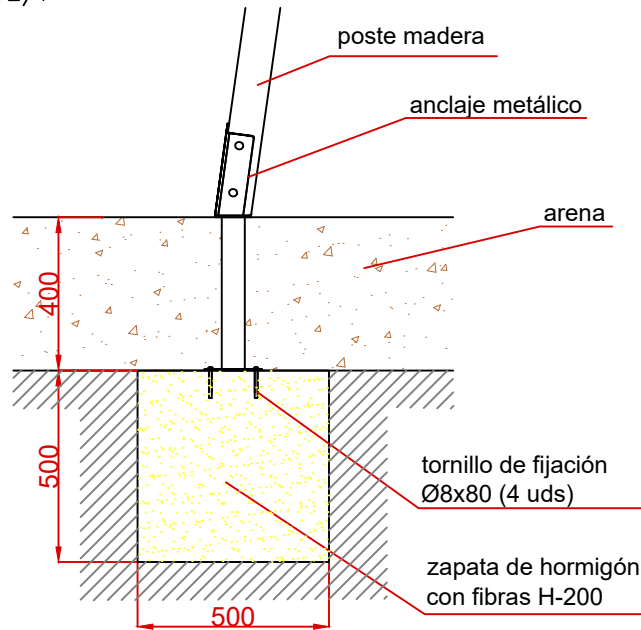

PLANTA CIMENTACIÓN

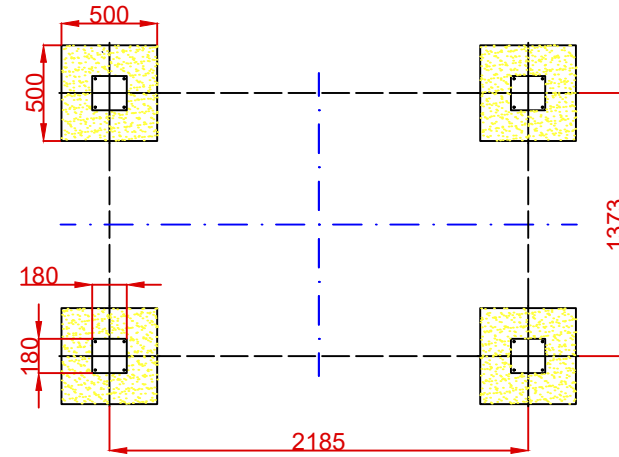

ESQUEMA DE CIMENTACIÓN EN HORMIGÓN

E: 2/1

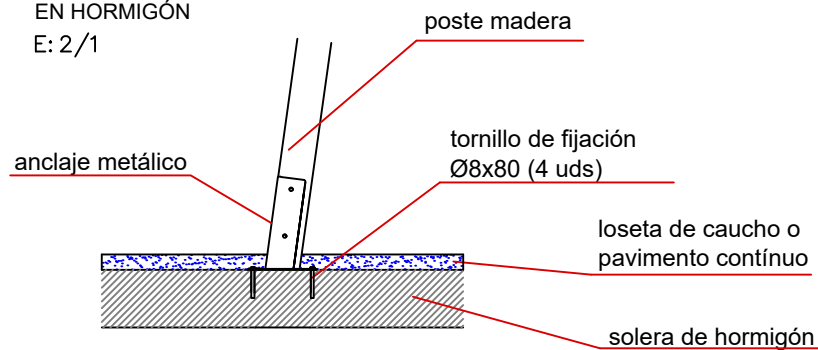

Dibujado		CIMENTACIÓN		Ref: CLMAC03P
Revisado				
Aprobado				
Descripción:		COLUMPIO "LIMÓN" MONOPLAZA PLANO	Escala:	Nº Hoja 3/3
			Fecha:	20/07/2023