

DOCUMENTACIÓN TÉCNICA

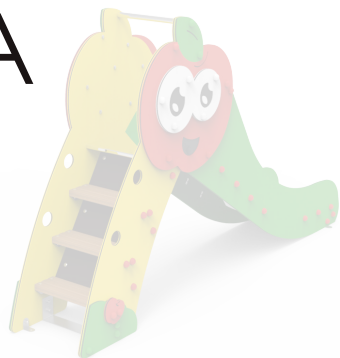

Ref.: TBMAC03

Tobogán "Manzana Mini"

UNE-EN 1176 -1:2018

UNE-EN 1176 -3:2018

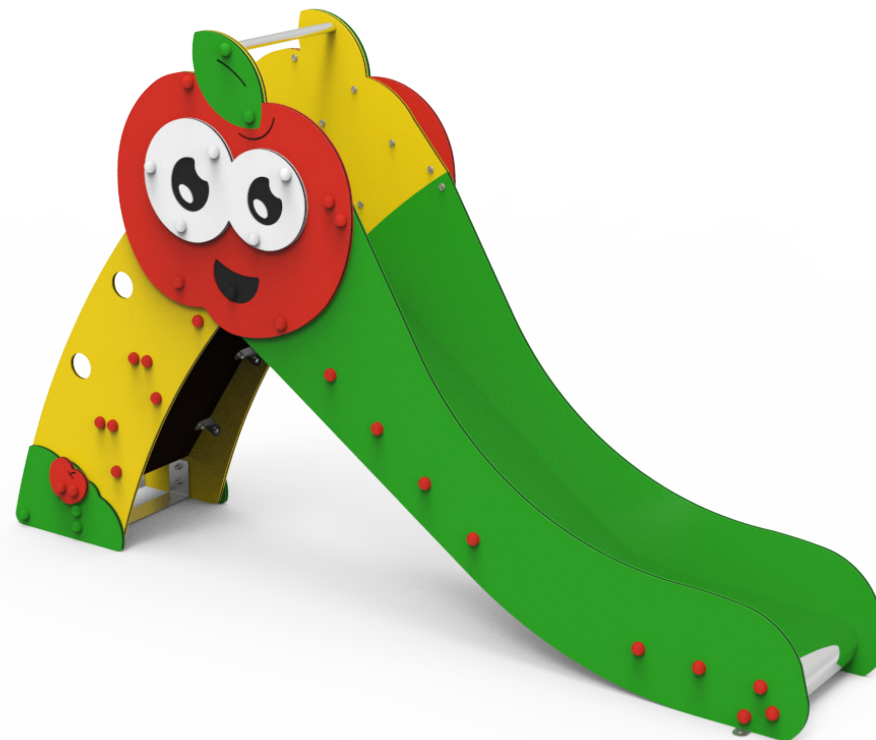

Altura libre de caída: 0,90 m

Edad recomendada de uso: de 3 a 9 años

Componentes plásticos: Polietileno de alta densidad con protección UV

Rampa de tobogán: acero inoxidable

Tubo superior: acero inoxidable

Tornillería protegida con tapones de polipropileno

ALZADO

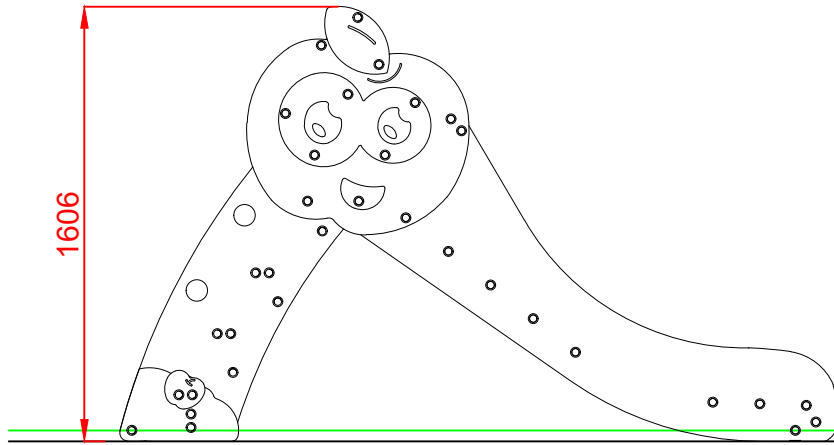

PERFIL

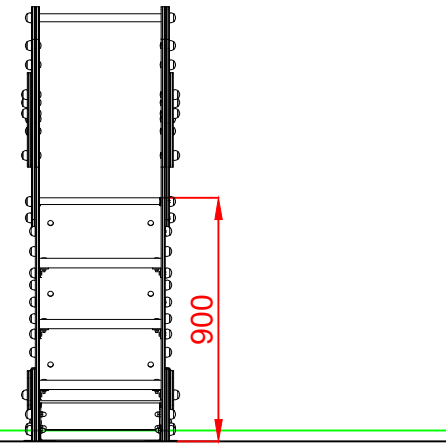

PLANTA

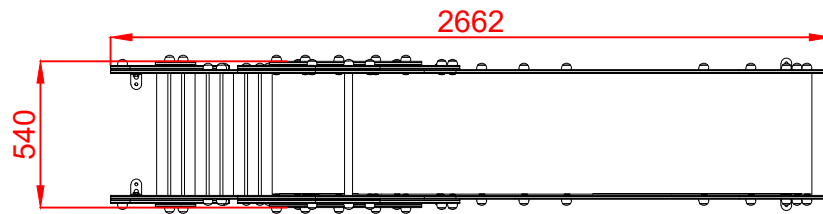

ÁREA DE SEGURIDAD
Superficie= 16,03 m²
E: 1/2

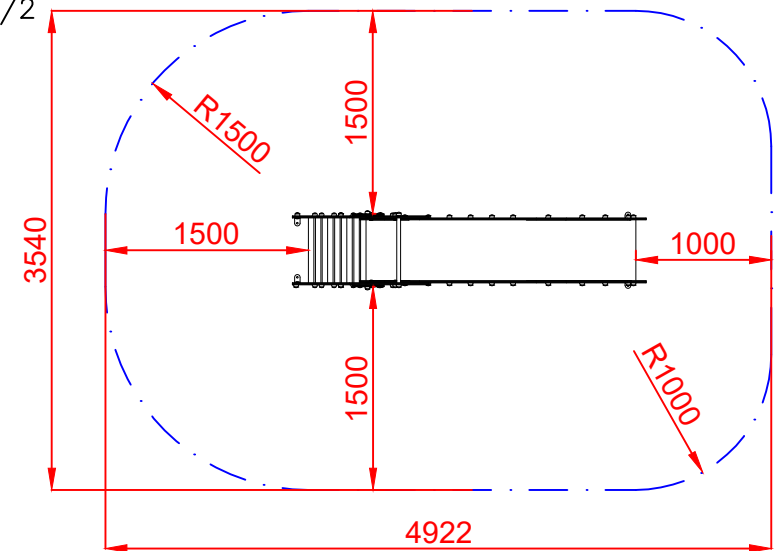

Dibujado		PLANO 1 VISTAS GENERALES	Ref:	TBMAC03
Revisado				
Aprobado				
Descripción:		TOBOGÁN "MANZANA MINI"	Escala:	Nº Hoja 2/3
			Fecha:	25/04/2023

DETALLES CIMENTACIÓN

ESQUEMA DE CIMENTACIÓN EN ARENA E: 2/1

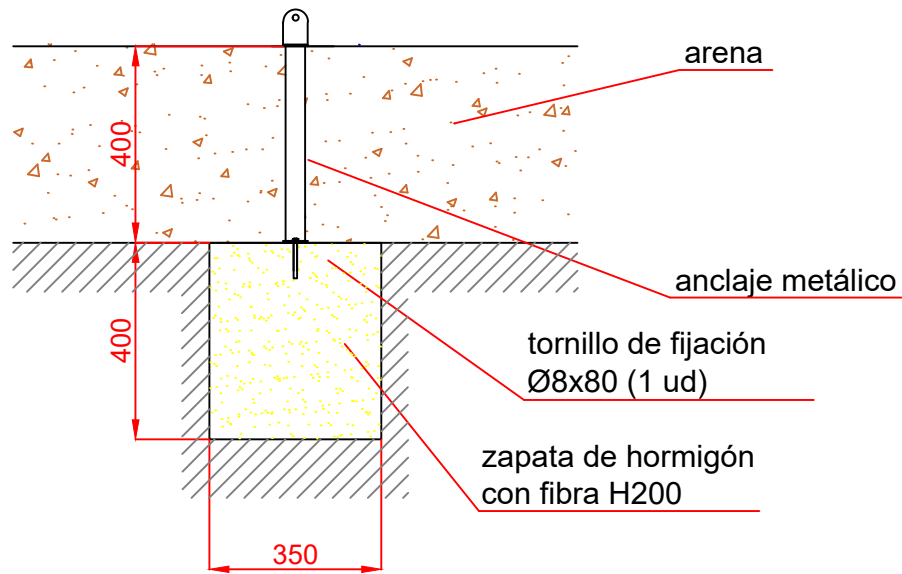

PLANTA CIMENTACIÓN

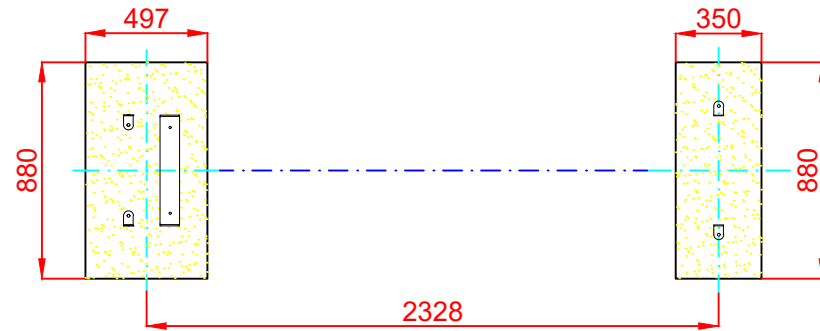

ESQUEMA DE CIMENTACIÓN EN HORMIGÓN E: 2/1

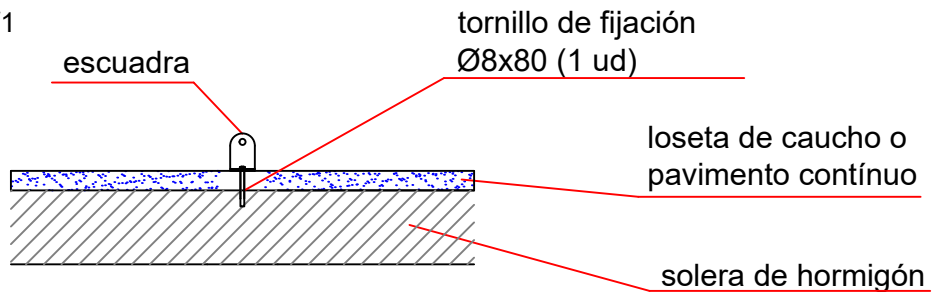

Dibujado		PLANO 2 CIMENTACIÓN Y ANCLAJES		Ref: TBMAC03						
Revisado										
Aprobado		Descripción:	<table border="1"> <tr> <td>ESCALA:</td> <td>Nº Hoja</td> </tr> <tr> <td></td> <td>3/3</td> </tr> <tr> <td>Fecha:</td> <td>25/04/2023</td> </tr> </table>		ESCALA:	Nº Hoja		3/3	Fecha:	25/04/2023
ESCALA:	Nº Hoja									
	3/3									
Fecha:	25/04/2023									
		TOBOGÁN "MANZANA MINI"								