

# DOCUMENTACIÓN TÉCNICA



Ref.: MAXI03P

## Torre “MAXI 03” Plano

UNE EN 1176-1:2018

UNE EN 1176-2:2018

UNE EN 1176-3:2018



Altura libre de caída: 1,36 m

Edad recomendada de uso: de 3 a 14 años;  
con asiento cuna, de 0 a 3 años

Madera de pino tratada en autoclave Nivel IV

Componentes plásticos: Polietileno de alta densidad con protección UV

Componentes metálicos galvanizados

Tobogán con rampa de acero inoxidable

Tubos de barrera de acero inoxidable

ALZADO

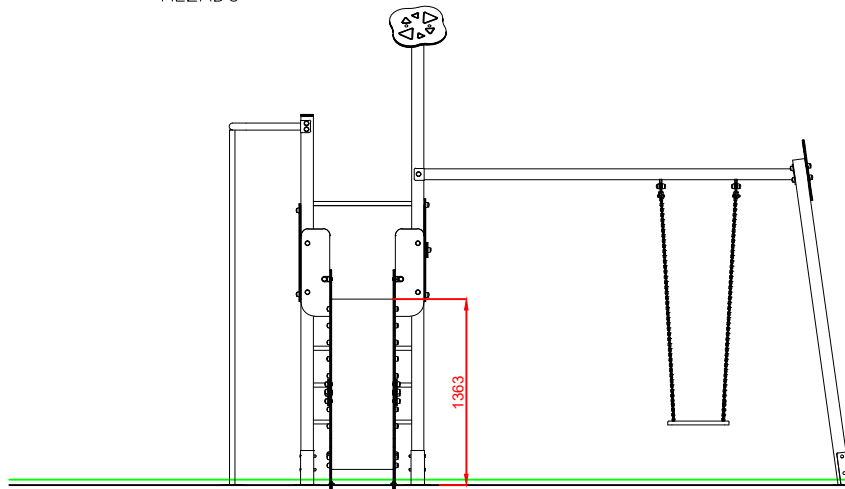

PERFIL IZQUIERDO

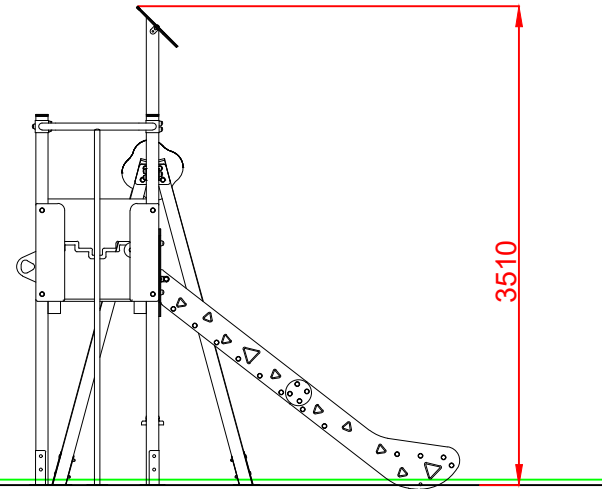

PLANTA

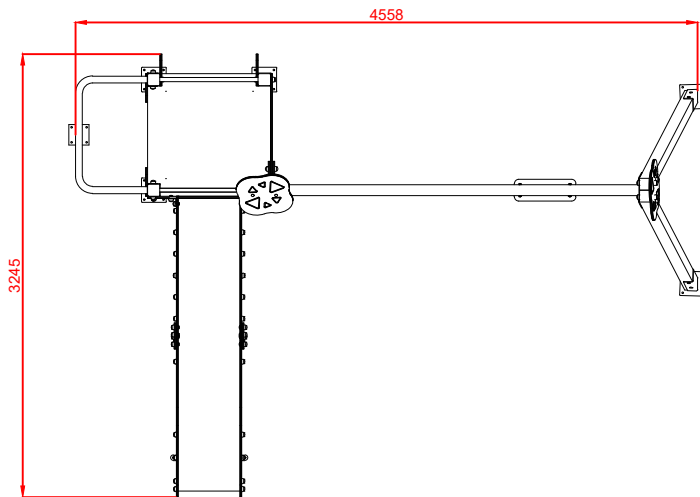

ÁREA DE SEGURIDAD  
SUPERFICIE= 32,85 m<sup>2</sup>  
E: 1/2

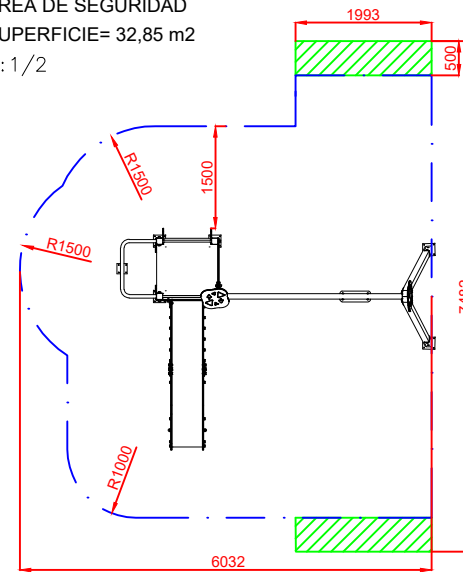

Dibujado		PLANO 1 VISTAS GENERALES		Ref: MAXI03P
Revisado				
Aprobado				
Descripción:		TORRE MAXI 03	Escala:	Nº Hoja 2/3
			Fecha:	03/08/2023

# DETALLES CIMENTACIÓN

## ESQUEMA DE CIMENTACIÓN EN ARENA

E: 2/1

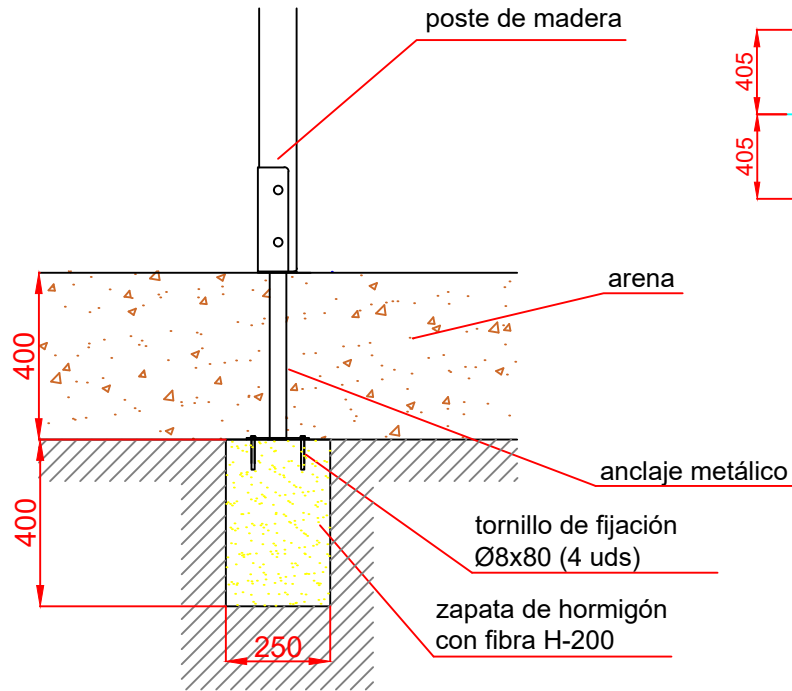

## PLANTA CIMENTACIÓN

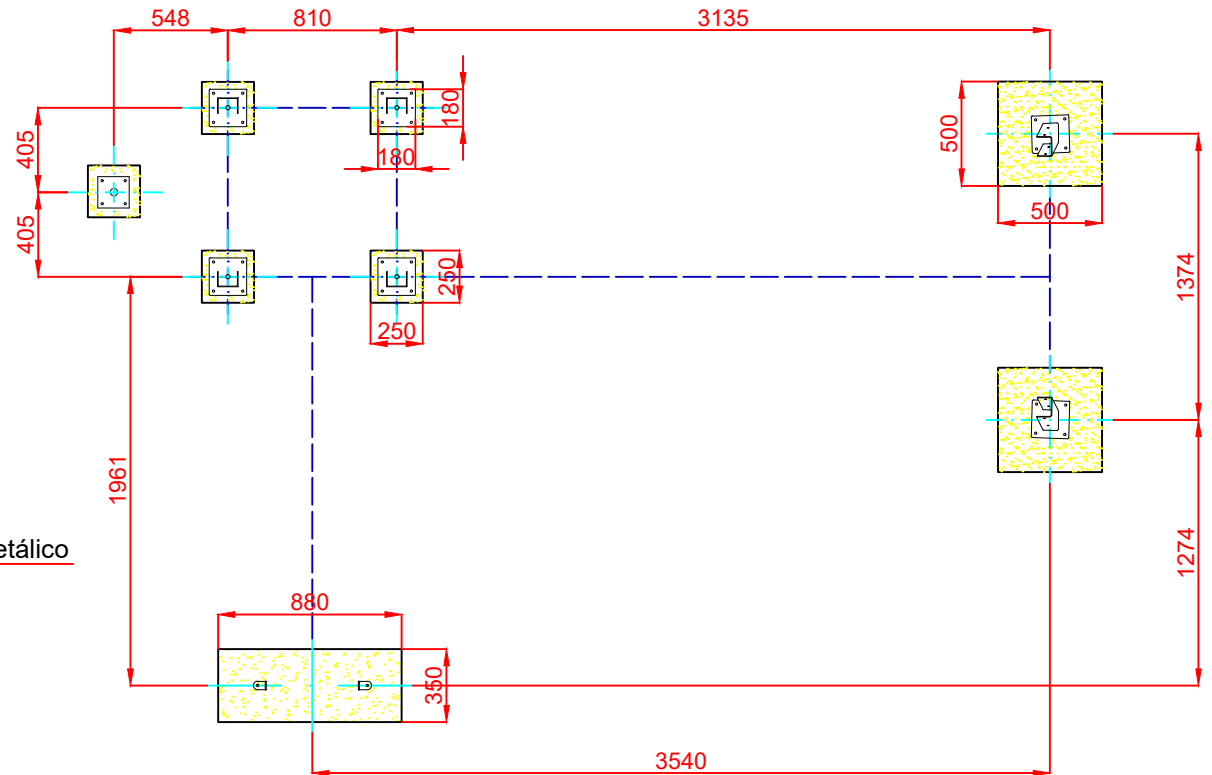

## ESQUEMA DE CIMENTACIÓN EN HORMIGÓN

E: 2/1

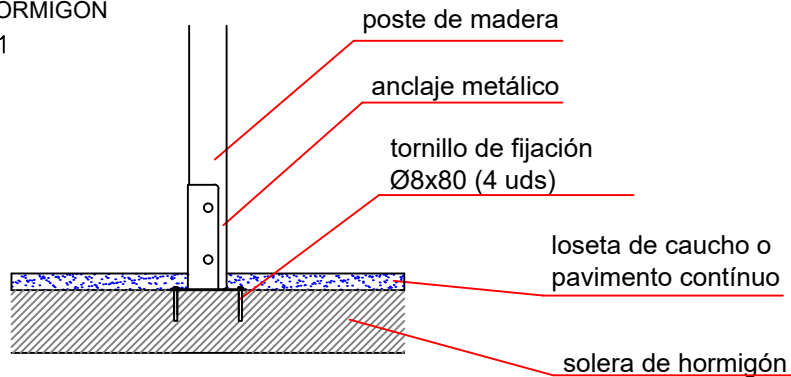

Dibujado		PLANO 2 CIMENTACIÓN Y ANCLAJES	Ref:	MAXI03P
Revisado				
Aprobado				
Descripción:		TORRE MAXI 03	Escala:	Nº Hoja 3/3
			Fecha:	03/08/2023

## VARIANTES MAXI 03

### MAXI 03 ASIENTO CUNA



Ref.: MAXI03C