

DOCUMENTACIÓN TÉCNICA



Ref.: MAXI07

Torre "MAXI 07"

UNE EN 1176-1:2018

UNE EN 1176-3:2018



Altura libre de caída: 1,36 m

Edad recomendada de uso: de 3 a 14 años

Madera de pino tratada en autoclave Nivel IV

Componentes plásticos: Polietileno de alta densidad con protección UV

Tubos de barrera y rampa de tobogán de acero inoxidable

Componentes metálicos galvanizados

Tornillería protegida con tapones de polipropileno

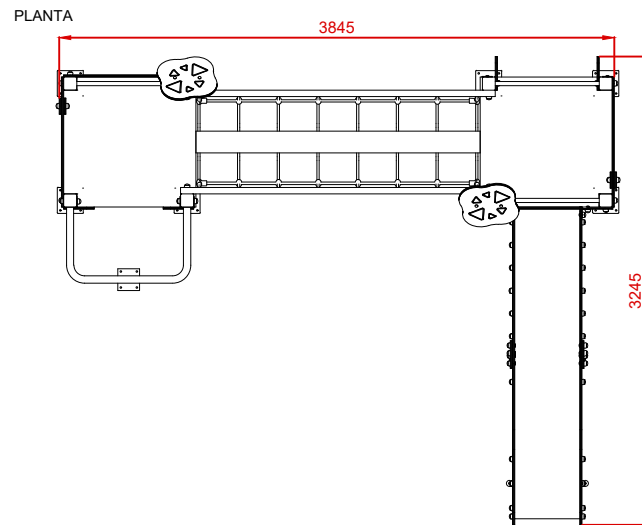
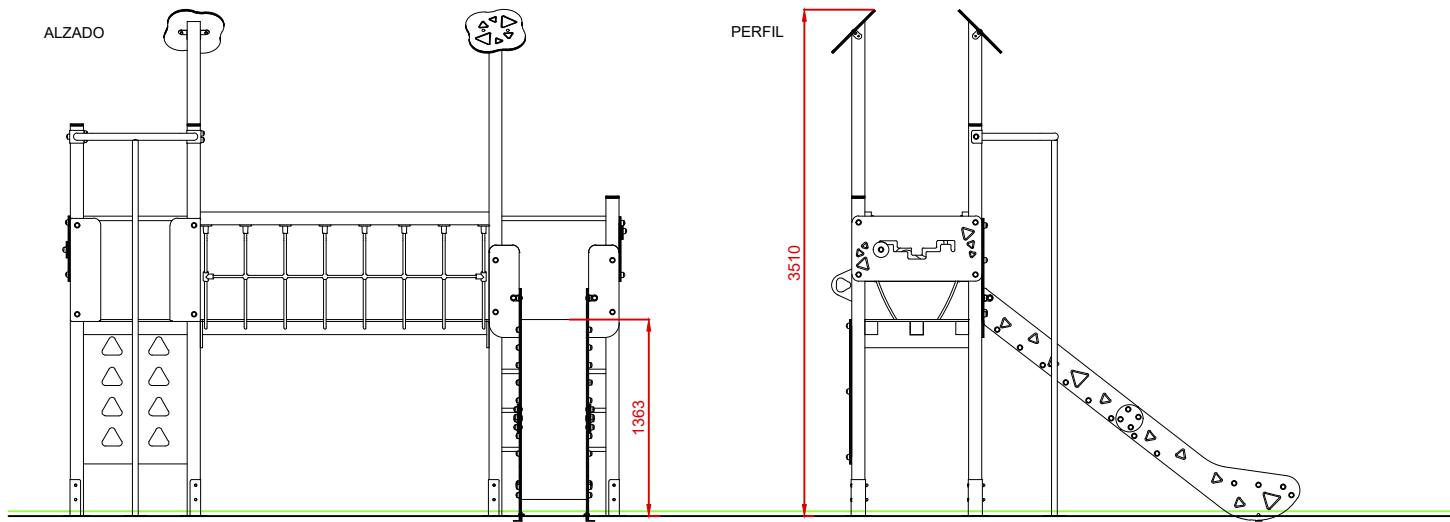

ÁREA DE SEGURIDAD
Superficie= 31,82 m2
E:1/2

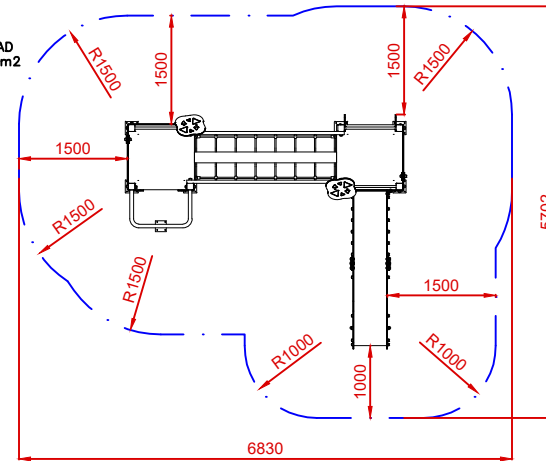

Dibujado		PLANO 1 VISTAS GENERALES	Ref:	MAXI07
Revisado				
Aprobado				
Descripción:		TORRE MAXI 07	Escala:	Nº Hoja 2/3
			Fecha:	04/08/2023

PLANTA CIMENTACIÓN

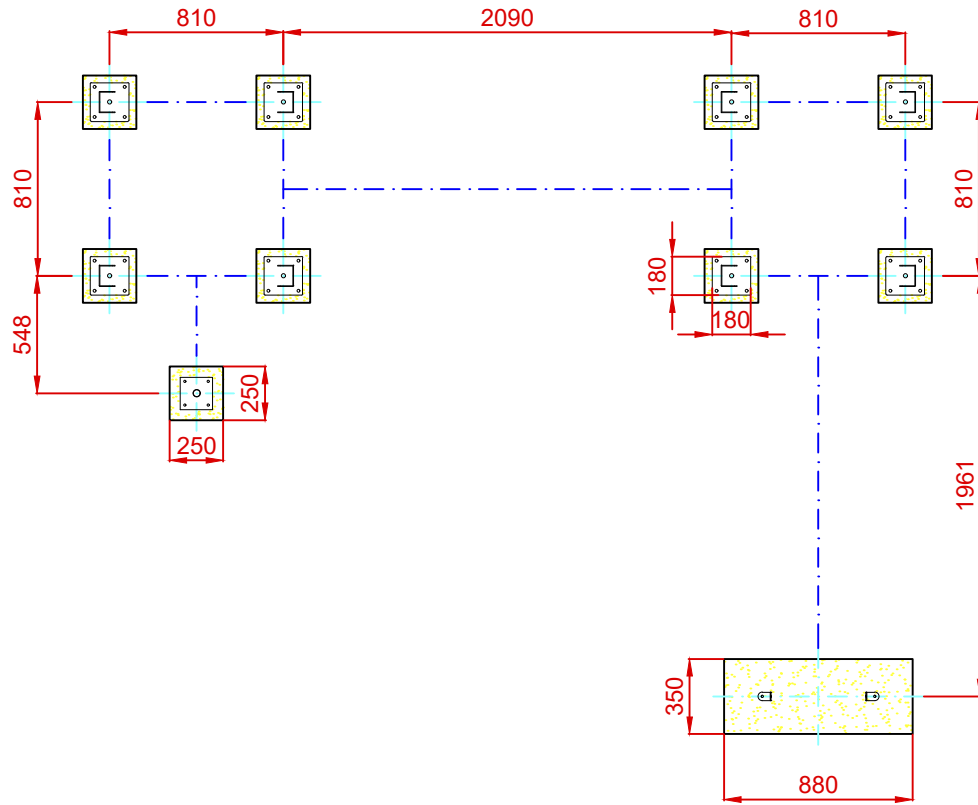

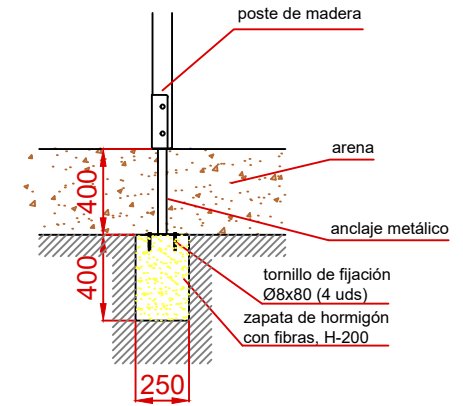

DETALLES CIMENTACIÓN

ESQUEMA DE CIMENTACIÓN EN ARENA

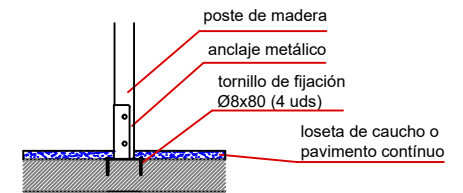

ESQUEMA DE CIMENTACIÓN EN HORMIGÓN



Dibujado		PLANO 2 CIMENTACIÓN Y ANCLAJES	Ref: MAXI07
Revisado			
Aprobado			
Descripción: TORRE MAXI 07		Escala:	Nº Hoja 3/3
		Fecha:	04/08/2023