

# DOCUMENTACIÓN TÉCNICA



Ref.: MAXI08

Torre "MAXI 08"

UNE EN 1176-1:2018

UNE EN 1176-3:2018



Altura libre de caída: 1,36 m

Edad recomendada de uso: de 3 a 14 años

Madera de pino tratada en autoclave Nivel IV

Componentes plásticos: Polietileno de alta densidad con protección UV

Componentes metálicos galvanizados

Tobogán con rampa de acero inoxidable

Tubos de barrera de acero inoxidable

Tornillería protegida con tapones de polipropileno

ALZADO

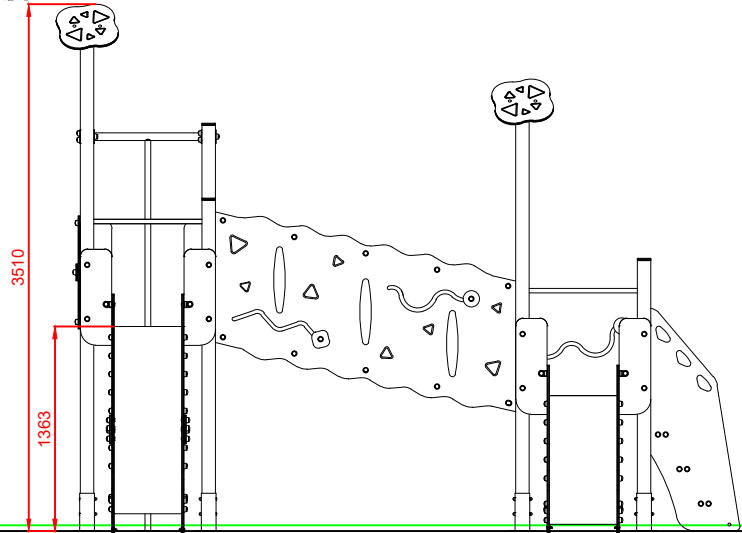

PERFIL IZQUIERDO

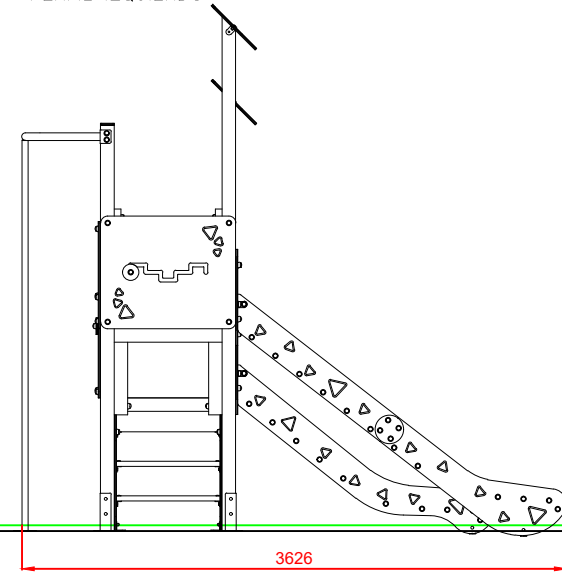

PLANTA

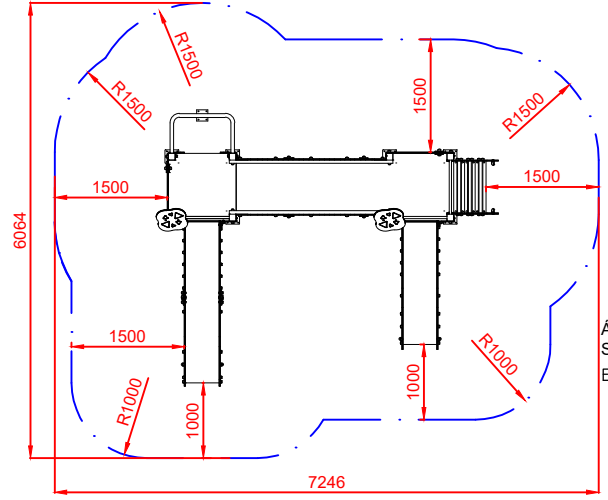
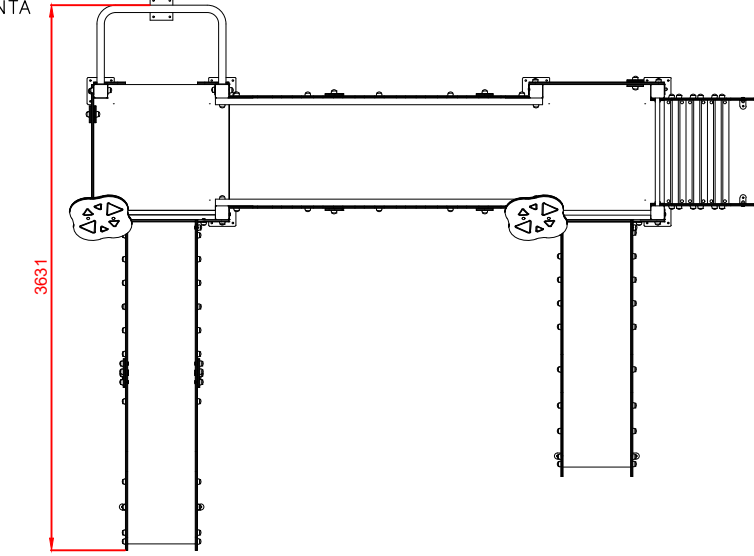

ÁREA DE SEGURIDAD  
Superficie= 35,84 m2  
E: 1/2

Dibujado		PLANO 1 VISTAS GENERALES	Ref:	MAXI08
Revisado				
Aprobado				
Descripción:		Escala:	Nº Hoja	2/3
TORRE MAXI 08		Fecha:	04/08/2023	

# DETALLES CIMENTACIÓN

## ESQUEMA DE CIMENTACIÓN EN ARENA

E: 2/1

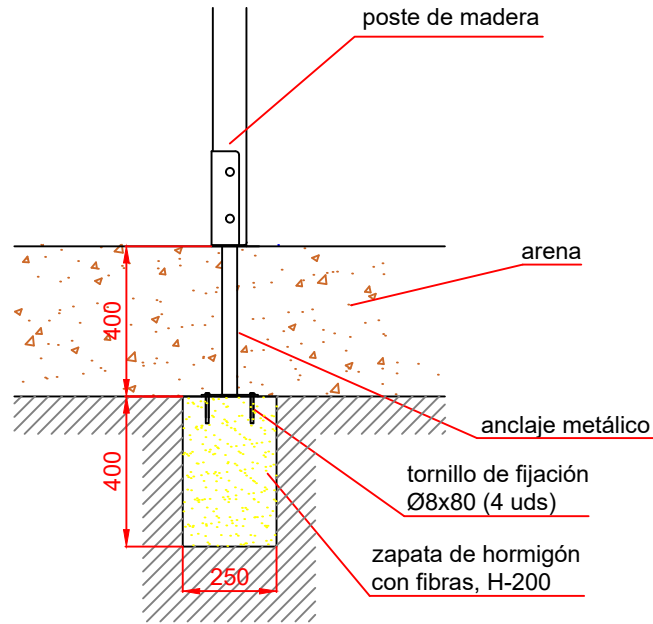

## ESQUEMA DE CIMENTACIÓN EN HORMIGÓN

E: 2/1

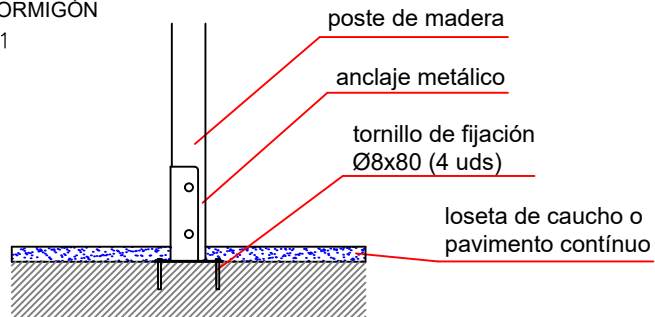

## PLANTA CIMENTACIÓN

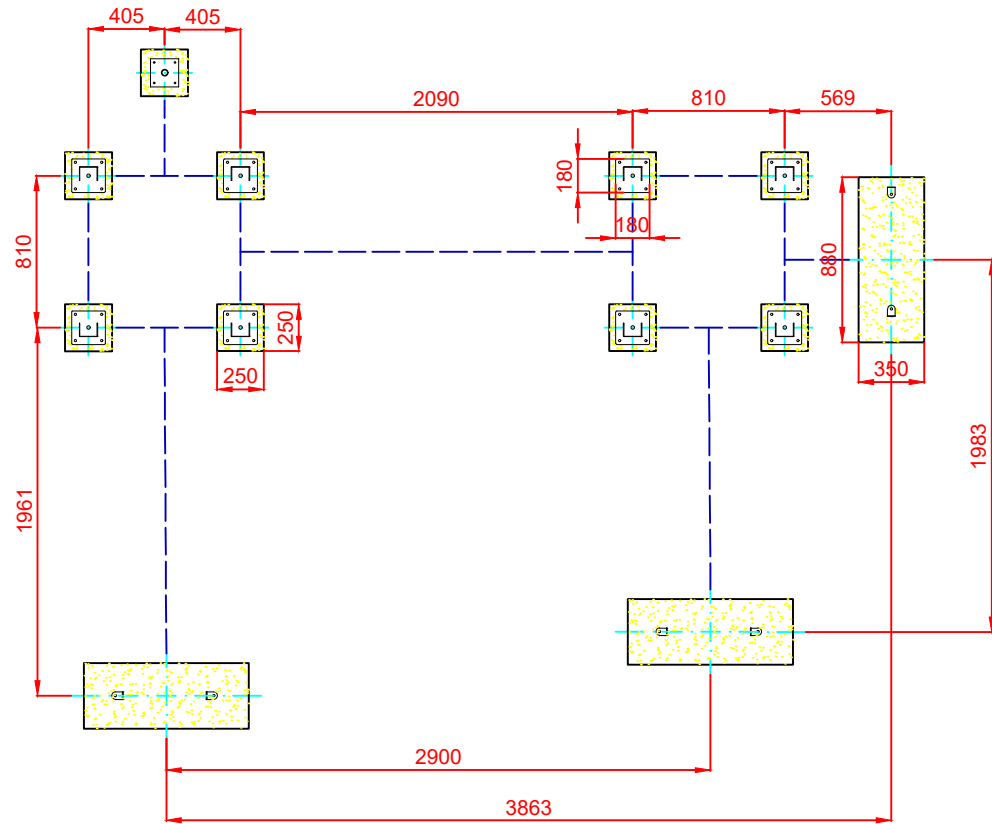

Dibujado		PLANO 2		Ref: MAXI08
Revisado		CIMENTACIÓN Y ANCLAJES		
Aprobado				
Descripción:		Escala:	Nº Hoja	
TORRE MAXI 08			3/3	
		Fecha:	04/08/2023	

