

DOCUMENTACIÓN TÉCNICA



Ref.: OGMXT05

Maxi Torre "Tisú"

UNE EN 1176-1:2018
UNE EN 1176-3:2018



Altura libre de caída: 1,36 m
Edad recomendada de uso: de 3 a 14 años
Postes de madera tratada en autoclave Nivel IV
Tablero compacto de fibras de madera de 13 mm
Tubos de barrera y rampa de tobogán de acero inoxidable
Componentes metálicos galvanizados
Tornillería protegida con tapones de polipropileno

ALZADO

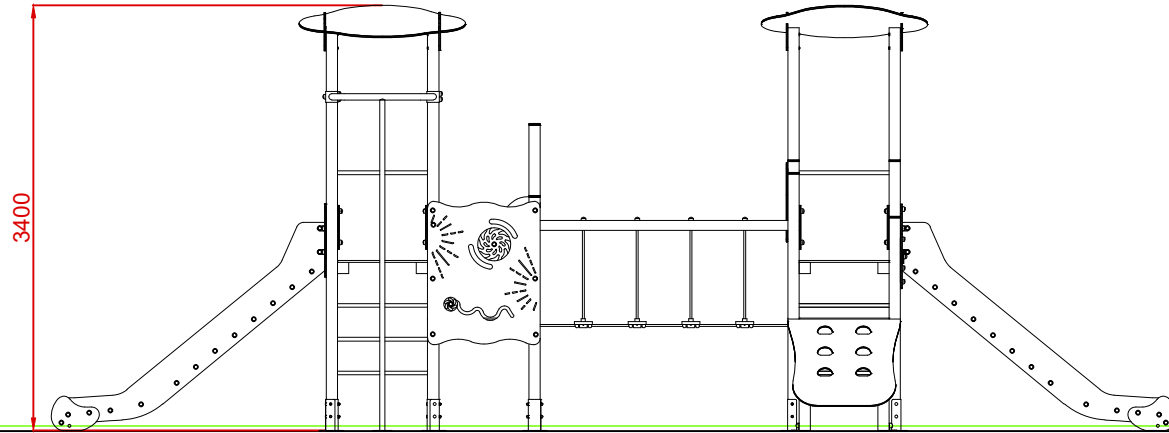

PERFIL

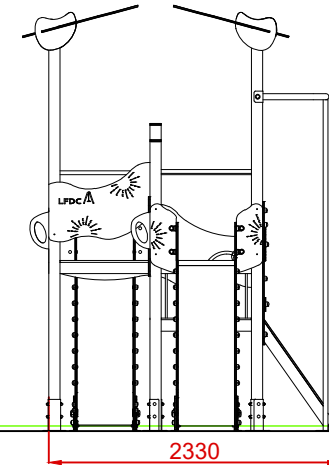

PLANTA

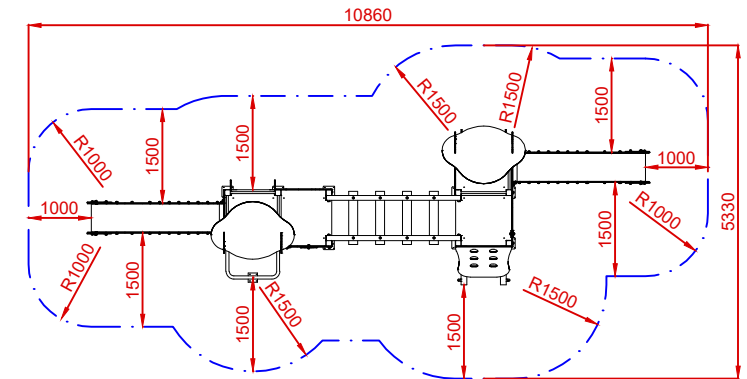
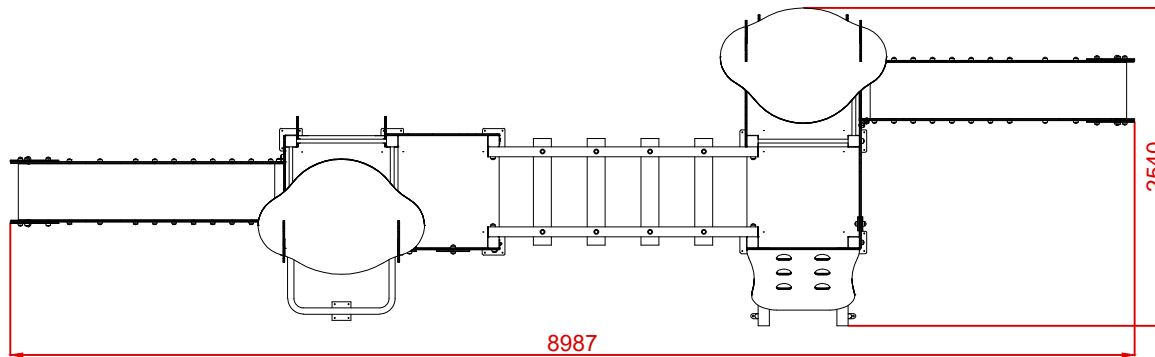

ÁREA DE SEGURIDAD
SUPERFICIE= 44,60 m²
E: 1/2

Dibujado		PLANO 1 VISTAS GENERALES	Ref:	OGMXT05
Revisado				
Aprobado				
Descripción:		MAXI TORRE TISÚ	Escala:	Nº Hoja 2/3
			Fecha:	27/02/2024



DETALLES CIMENTACIÓN

ESQUEMA DE CIMENTACIÓN
EN ARENA
E: 2/1

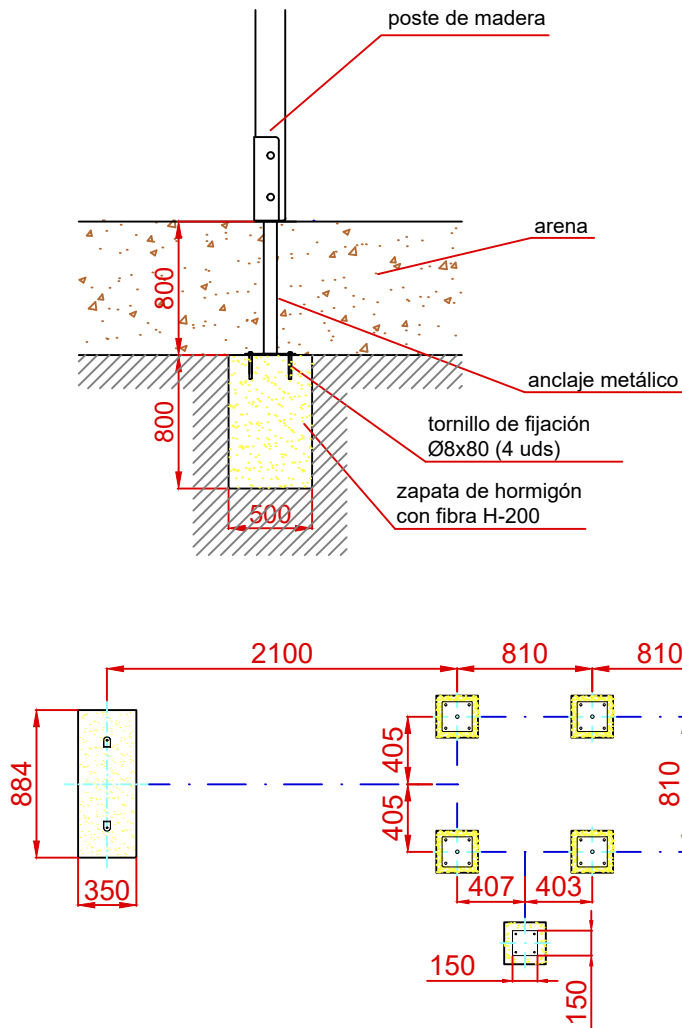

ESQUEMA DE CIMENTACIÓN
EN HORMIGÓN
E: 2/1

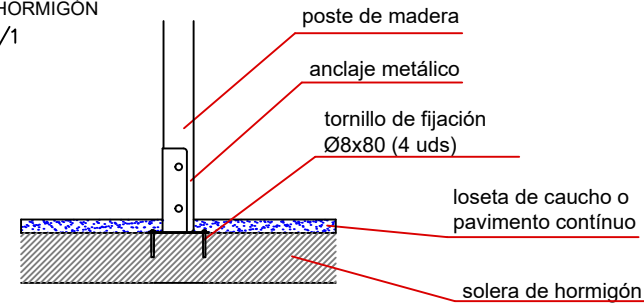

PLANTA CIMENTACIÓN

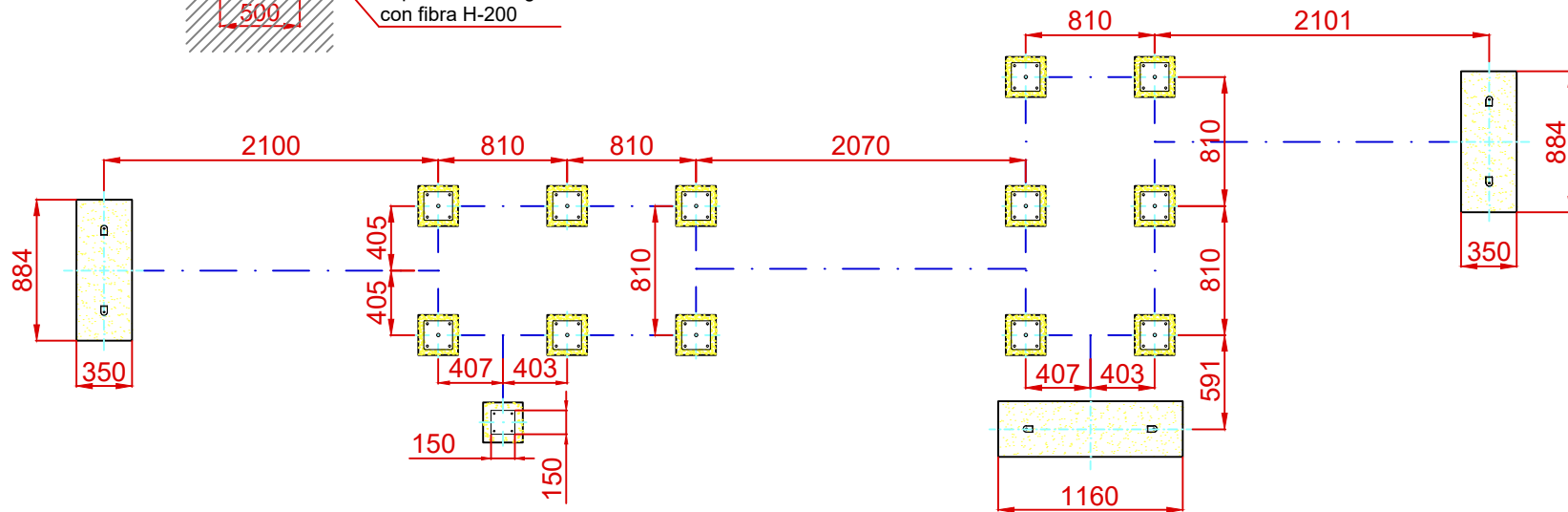

Dibujado		PLANO 2 CIMENTACIÓN Y ANCLAJES	Ref:	OGMXT05
Revisado				
Aprobado				
Descripción:		MAXI TORRE TISÚ	Escala:	Nº Hoja 3/3
			Fecha:	27/02/2024